

开关电源用铁氧体

E 磁心

EI/EE/EF/EER/ETD 系列

Issue date: April 2011

●记载内容，在没有予告的情况下有可能改进和变更，请予以谅解。

●RoHS 指令的对应：表示除了依据 EU Directive 2002/95/EC 免除的用途之外，未使用铅，镉，汞，六价铬及特定溴系难燃剂 PBB, PBDE 等。

开关电源用铁氧体 E系列

- EI12.5 ~ EI60
- EE8 ~ EE60
- EF12.6 ~ EF32
- EER25.5 ~ EER49
- ETD19 ~ ETD49

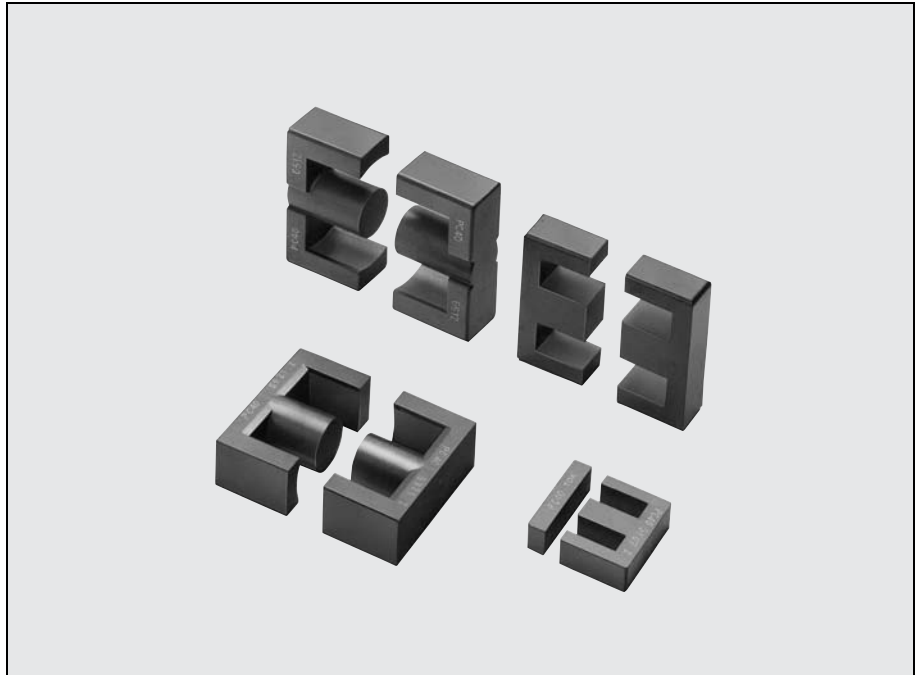

品名表示法

PC47 EI 30 – A200

材质名 _____ AL 值 (Z: 无空隙)
 磁心形状 _____

EI磁心

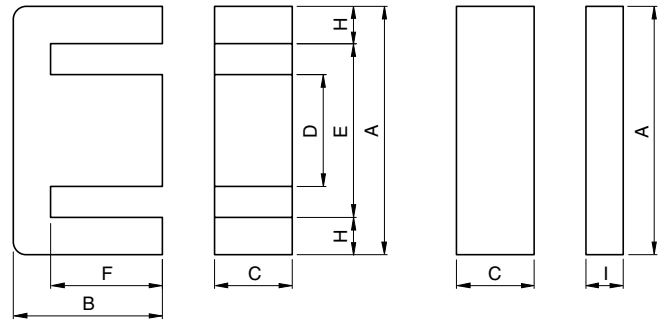
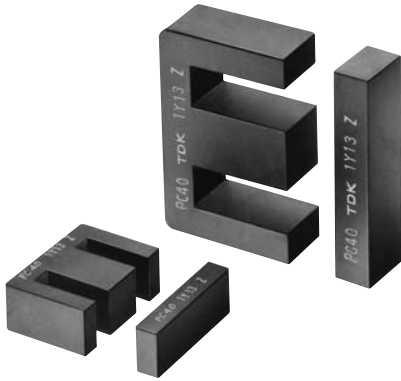

| 品名 | JIS | 尺寸(mm) | | | | | | | |
|------------------|-----------------|--------------------------------------|------------|--------------------------------|-----------|-------|------------|------|---------|
| | | A | B | C | D | 最小 E | F | H | I |
| PC47EI12.5-Z | JIS FEI 12.5 | 12.4±0.3 | 7.4±0.1 | 4.85±0.15 | 2.4±0.1 | 8.8 | 5.1±0.1 | 1.6 | 1.5±0.1 |
| PC47EI16-Z | JIS FEI 16 | 16.0±0.3 | 12.2±0.2 | 4.8±0.2 | 4.0±0.2 | 11.6 | 10.2±0.2 | 2.05 | 2.0±0.2 |
| PC47EI19-Z | | 20.0±0.3 | 13.55±0.25 | 5.0±0.2 | 4.55±0.15 | 14.3 | 11.15±0.15 | 2.75 | 2.3±0.1 |
| PC47EI22-Z | | 22.0±0.3 | 14.55±0.25 | 5.75±0.25 | 5.75±0.25 | 13.0 | 10.55±0.25 | 4.5 | 4.5±0.2 |
| PC47EI22/19/6-Z | JIS FEI 22 | 22.0±0.4 | 14.7±0.2 | 5.75±0.25 | 5.75±0.25 | 15.75 | 10.7±0.2 | 3.0 | 4.0±0.2 |
| PC47EI25-Z | | 25.3±0.5 | 15.55±0.25 | 6.75±0.25 | 6.5±0.3 | 19.0 | 12.35±0.25 | 3.0 | 2.7±0.2 |
| PC47EI28-Z | JIS FEI 28 | 28.0 ^{+0.7} _{-0.5} | 16.75±0.25 | 10.6±0.2(E磁心) 10.7±0.3(I磁心) | 7.2±0.3 | 18.4 | 12.25±0.25 | 4.5 | 3.5±0.3 |
| PC47EI30-Z | JIS FEI 30 | 30.0 ^{+0.7} _{-0.4} | 21.25±0.25 | 10.7±0.3 | 10.7±0.3 | 19.7 | 16.25±0.25 | 5.0 | 5.5±0.2 |
| PC47EI33/29/13-Z | | 33.0 ^{+0.8} _{-0.5} | 23.75±0.25 | 12.7±0.3 | 9.7±0.3 | 23.4 | 19.25±0.25 | 4.45 | 5.0±0.3 |
| PC47EI35-Z | JIS FEI 35 | 35.0±0.5 | 24.35±0.15 | 10.0±0.3 | 10.0±0.3 | 24.5 | 18.25±0.15 | 5.0 | 4.6±0.3 |

| 品名 | 参数 | | | | 电气特性 | | 磁心损耗最大 (W) 100kHz, 200mT, 100°C | 质量 (g) |
|------------------|--|---|-----------------------------------|---|-----------------------------------|-------------------|---------------------------------------|-----------|
| | 磁心常数 C _i (mm ⁻¹) | 实效 截面面积 A _e (mm ²) | 实效 磁路长度 ℓ _e (mm) | 实效体积 V _e (mm ³) | AL 值 (nH/N ²)* 无空隙 | 带空隙 | | |
| PC47EI12.5-Z | 1.48 | 14.4 | 21.3 | 308 | 1200±25% | 63±7% 100±10% | 0.1 | 1.9 |
| PC47EI16-Z | 1.75 | 19.8 | 34.6 | 685 | 1100±25% | 80±7% 160±10% | 0.3 | 3.3 |
| PC47EI19-Z | 1.65 | 24.0 | 39.6 | 950 | 1400±25% | 80±7% 160±10% | 0.4 | 5.1 |
| PC47EI22-Z | 0.936 | 42.0 | 39.3 | 1650 | 2400±25% | 125±7% 250±10% | 0.6 | 9.8 |
| PC47EI22/19/6-Z | 1.13 | 37.0 | 41.8 | 1550 | 2000±25% | 125±7% 250±10% | 0.6 | 8.5 |
| PC47EI25-Z | 1.15 | 41.0 | 47.0 | 1930 | 2140±25% | 125±7% 250±10% | 0.8 | 9.8 |
| PC47EI28-Z | 0.56 | 86.0 | 48.2 | 4150 | 4300±25% | 200±5% 400±7% | 1.6 | 22 |
| PC47EI30-Z | 0.522 | 111 | 58.0 | 6440 | 4690±25% | 200±5% 400±7% | 2.2 | 34 |
| PC47EI33/29/13-Z | 0.567 | 119 | 67.5 | 8030 | 4400±25% | 200±5% 400±7% | 2.7 | 41 |
| PC47EI35-Z | 0.664 | 101 | 67.1 | 6780 | 3800±25% | 200±5% 400±7% | 2.3 | 36 |

* AL 值 : 1kHz, 0.5mA, 100Ts

EI磁心

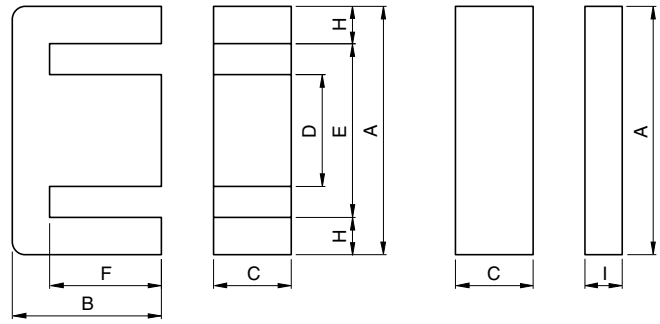
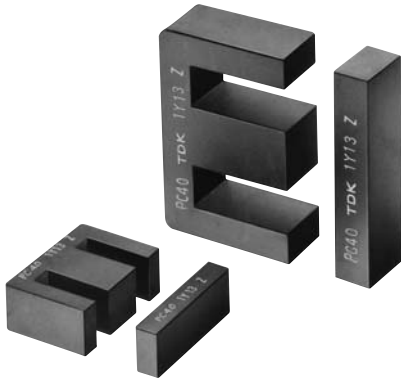

| 品名 | JIS | 尺寸(mm) | | | | | | | |
|------------|---------------|--------------------------------------|------------|------------|------------|------|------------|-----|---------|
| | | A | B | C | D | 最小 E | F | H | I |
| PC47EI40-Z | JIS FEI 40 | 40.0±0.5 | 27.25±0.25 | 11.65±0.35 | 11.65±0.35 | 27.2 | 20.25±0.25 | 6.2 | 7.5±0.3 |
| PC47EI50-Z | JIS FEI 50 | 50.0 ^{+1.2} _{-0.7} | 33.35±0.35 | 14.6±0.4 | 14.6±0.4 | 33.5 | 24.75±0.25 | 7.7 | 9.0±0.3 |
| PC47EI60-Z | JIS FEI 60 | 60.0 ^{+1.4} _{-0.8} | 35.85±0.35 | 15.6±0.4 | 15.6±0.4 | 43.6 | 27.85±0.35 | 7.7 | 8.5±0.3 |

| 品名 | 参数 | | | | 电气特性 | | 磁心损耗最大 (W) 100kHz, 200mT, 100°C | 质量 (g) |
|------------|--|---|-----------------------------------|---|----------------------------|------------------|---------------------------------------|-----------|
| | 磁心常数 C _i (mm ⁻¹) | 实效 截面面积 A _e (mm ²) | 实效 磁路长度 ℓ _e (mm) | 实效体积 V _e (mm ³) | AL 值 (nH/N ²)* | | | |
| | | | | | 无空隙 | 带空隙 | | |
| PC47EI40-Z | 0.520 | 148 | 77.0 | 11400 | 4860±25% | 200±5% 400±7% | 3.7 | 60 |
| PC47EI50-Z | 0.409 | 230 | 94.0 | 21620 | 6110±25% | 250±5% 500±7% | 8.6 | 115 |
| PC47EI60-Z | 0.441 | 247 | 109 | 26900 | 5670±25% | 250±5% 500±7% | 9.2 | 139 |

* AL 值 : 1kHz, 0.5mA, 100Ts

EE, EF磁心

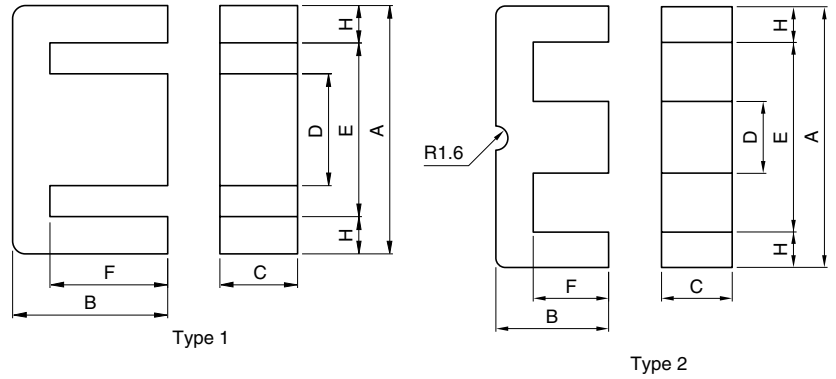
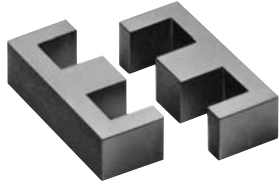
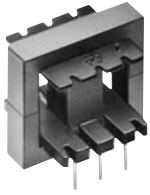

| 品名 | U.S. lam. cores, DIN standard JIS | Type | 尺寸 (mm) | | | | | | |
|-----------------|---|------|------------|-----------|-----------|-----------|-------|-------------|------|
| | | | A | B | C | D | 最小 E | F | H |
| PC47EE8-Z | JIS FEE 8.3 | 1 | 8.3±0.2 | 4.0±0.1 | 3.6±0.2 | 1.85±0.15 | 6.0 | 3.0±0.1 | 1.0 |
| PC47EE10/11-Z | JIS FEE 10.2 | 1 | 10.2±0.2 | 5.5±0.1 | 4.75±0.15 | 2.45±0.15 | 7.7 | 4.20±0.15 | 1.1 |
| PC47EF12.6-Z | DIN 41985 | 1 | 12.7±0.4 | 6.4±0.1 | 3.6±0.2 | 3.65±0.15 | 8.8 | 4.65±0.15 | 1.83 |
| PC47EE13-Z | | 1 | 13.0±0.2 | 6.00±0.15 | 6.15±0.15 | 2.75±0.15 | 10.0 | 4.6±0.1 | 1.4 |
| PC47EE16-Z | JIS FEE 16A | 1 | 16.0±0.3 | 7.15±0.15 | 4.8±0.2 | 4.0±0.2 | 11.7 | 5.1±0.2 | 2.0 |
| PC47SEE16-Z | | 1 | 16.0±0.3 | 7.15±0.15 | 6.8±0.2 | 3.18±0.18 | 12.5 | 5.5±0.1 | 1.6 |
| PC47EF16-Z | DIN 41985 | 1 | 16.1±0.6 | 8.05±0.15 | 4.5±0.2 | 4.55±0.15 | 11.3 | 5.9±0.2 | 2.2 |
| PC47EE19-Z | JIS FEE 19A | 1 | 19.1±0.3 | 7.95±0.15 | 5.0±0.2 | 4.55±0.15 | 14.2 | 5.6±0.1 | 2.3 |
| PC47EE19/16-Z | U.S. EE-187 | 1 | 19.29±0.32 | 8.1±0.18 | 4.75±0.13 | 4.75±0.08 | 14.05 | 5.715±0.125 | 2.46 |
| PC47EE20/20/5-Z | DIN 41295 | 2 | 20.15±0.55 | 10.0±0.2 | 5.1±0.2 | 5.0±0.2 | 12.8 | 6.5±0.2 | 3.53 |

| 品名 | 参数 | | | | 电气特性 | | 磁心损耗最大 (W) 100kHz, 200mT, 100°C | 质量 (g) |
|-----------------|--|---|-----------------------------------|---|----------------------------|-------------------|---------------------------------------|-----------|
| | 磁心常数 C _i (mm ⁻¹) | 实效 截面面积 A _e (mm ²) | 实效 磁路长度 ℓ _e (mm) | 实效体积 V _e (mm ³) | AL 值 (nH/N ²)* | | | |
| | | | | | 无空隙 | 带空隙 | | |
| PC47EE8-Z | 2.75 | 7.0 | 19.2 | 134 | 610±25% | 40±7% 63±10% | 0.05 | 0.7 |
| PC47EE10/11-Z | 2.16 | 12.1 | 26.1 | 315 | 850±25% | 40±7% 63±10% | 0.12 | 1.5 |
| PC47EF12.6-Z | 2.28 | 13.0 | 29.6 | 385 | 810±25% | 63±7% 100±10% | 0.16 | 2.0 |
| PC47EE13-Z | 1.77 | 17.1 | 30.2 | 517 | 1130±25% | 63±7% 100±10% | 0.22 | 2.7 |
| PC47EE16-Z | 1.82 | 19.0 | 34.5 | 656 | 1140±25% | 80±7% 160±10% | 0.28 | 3.3 |
| PC47SEE16-Z | 1.69 | 21.7 | 36.6 | 795 | 1240±25% | 80±7% 160±10% | 0.34 | 4.1 |
| PC47EF16-Z | 1.87 | 20.1 | 37.6 | 754 | 1100±25% | 63±7% 100±10% | 0.31 | 3.9 |
| PC47EE19-Z | 1.71 | 23.0 | 39.4 | 906 | 1250±25% | 80±7% 160±10% | 0.39 | 4.8 |
| PC47EE19/16-Z | 1.75 | 22.4 | 39.1 | 876 | 1350±25% | 80±7% 160±10% | 0.38 | 4.8 |
| PC47EE20/20/5-Z | 1.38 | 31.0 | 43.0 | 1340 | 1400±25% | 100±7% 160±10% | 0.47 | 7.5 |

* AL值: 1kHz, 0.5mA, 100Ts

EE, EF 磁心

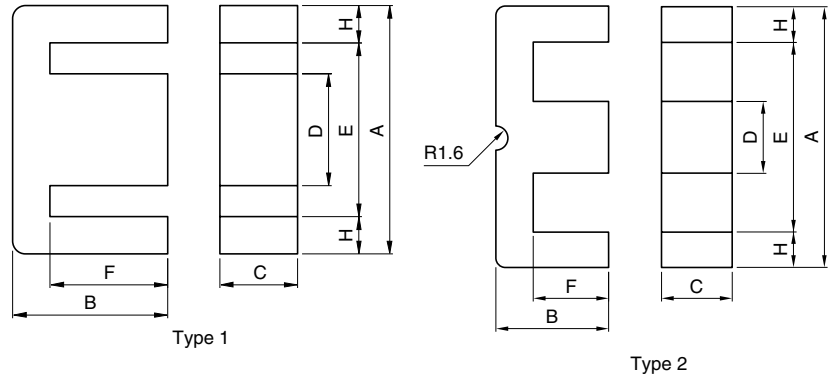
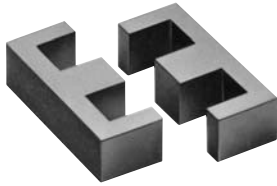
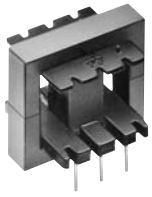

| 品名 | U.S. lam. cores, DIN standard JIS | Type | 尺寸 (mm) | | | | | | |
|-----------------|---|------|------------|------------|-----------|-----------|-------|-----------|------|
| | | | A | B | C | D | 最小 E | F | H |
| PC47EF20-Z | DIN 41985 | 1 | 20.0±0.4 | 9.9±0.2 | 5.65±0.25 | 5.7±0.2 | 14.1 | 7.2±0.2 | 2.8 |
| PC47EE22-Z | | 1 | 22.0±0.3 | 9.35±0.15 | 5.75±0.25 | 5.75±0.25 | 13.0 | 5.35±0.15 | 4.3 |
| PC47EE25/19-Z | U.S. EE-24/25 | 1 | 25.4±0.5 | 9.46±0.19 | 6.29±0.19 | 6.35±0.25 | 18.55 | 6.41±0.19 | 3.11 |
| PC47EF25-Z | DIN 41985 | 1 | 25.05±0.75 | 12.55±0.25 | 7.2±0.3 | 7.25±0.25 | 17.5 | 8.95±0.25 | 3.55 |
| PC47EE25.4-Z | JIS FEE 25.4A | 1 | 25.4±0.76 | 9.66±0.15 | 6.35±0.25 | 6.35±0.25 | 18.5 | 6.48±0.15 | 3.18 |
| PC47EE30-Z | JIS FEE 30A | 1 | 30.0±0.5 | 13.15±0.15 | 10.7±0.3 | 10.7±0.3 | 19.7 | 8.15±0.15 | 5.0 |
| PC47EE30/30/7-Z | DIN 41295 | 2 | 30.1±0.7 | 15.0±0.2 | 7.05±0.25 | 6.95±0.25 | 19.5 | 9.95±0.25 | 5.1 |
| PC47EF32-Z | DIN 41985 | 1 | 32.1±0.8 | 16.1±0.3 | 9.15±0.35 | 9.2±0.3 | 22.7 | 11.6±0.3 | 4.4 |
| PC47EE35/28B-Z | U.S. EE-375 | 1 | 34.6±0.5 | 14.27±0.37 | 9.31±0.30 | 9.4±0.3 | 25.0 | 9.78±0.25 | 4.5 |
| PC47EE35-Z | JIS FEE35B | 1 | 34.54±1.0 | 14.35±0.35 | 9.53±0.38 | 9.39±0.27 | 24.89 | 9.71±0.28 | 4.75 |

| 品名 | 参数 | | | | 电气特性 | | 磁心损耗最大 (W) 100kHz, 200mT, 100°C | 质量 (g) |
|-----------------|-----------------------------------|--|-----------------------------|----------------------------------|----------------------------|-------------------|------------------------------------|--------|
| | 磁心常数 C_i (mm ⁻¹) | 实效 截面面积 A_e (mm ²) | 实效 磁路长度 ℓ_e (mm) | 实效体积 V_e (mm ³) | AL 值 (nH/N ²)* | | | |
| | | | | | 无空隙 | 带空隙 | | |
| PC47EF20-Z | 1.34 | 33.5 | 44.9 | 1500 | 1570±25% | 100±7% 160±10% | 0.59 | 7.4 |
| PC47EE22-Z | 0.970 | 41.0 | 39.6 | 1620 | 2180±25% | 125±7% 250±10% | 0.56 | 8.8 |
| PC47EE25/19-Z | 1.22 | 40.0 | 48.7 | 1950 | 2000±25% | 100±7% 200±10% | 0.80 | 9.1 |
| PC47EF25-Z | 1.11 | 51.8 | 57.8 | 2990 | 2000±25% | 100±7% 160±10% | 1.27 | 15 |
| PC47EE25.4-Z | 1.21 | 40.3 | 48.7 | 1963 | 2000±25% | 125±7% 250±10% | 0.84 | 10 |
| PC47EE30-Z | 0.529 | 109.0 | 57.7 | 6290 | 4690±25% | 200±5% 400±7% | 2.03 | 32 |
| PC47EE30/30/7-Z | 1.12 | 59.7 | 66.9 | 4000 | 2100±25% | 160±5% 250±7% | 1.41 | 22 |
| PC47EF32-Z | 0.893 | 83.2 | 74.3 | 6180 | 2590±25% | 160±5% 250±7% | 2.09 | 32 |
| PC47EE35/28B-Z | 0.819 | 84.9 | 69.6 | 5907 | 2950±25% | 200±5% 400±7% | 2.02 | 28 |
| PC47EE35-Z | 0.774 | 89.3 | 69.2 | 6179 | 3170±25% | 200±5% 400±7% | 2.14 | 57 |

* AL值: 1kHz, 0.5mA, 100Ts

EE, EF 磁心

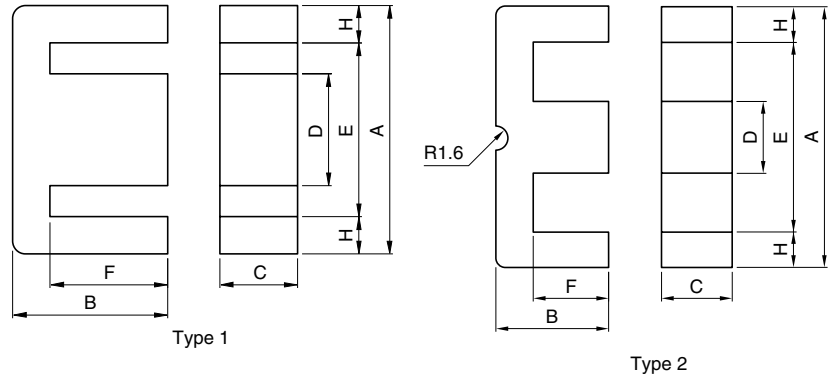
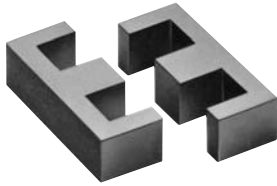
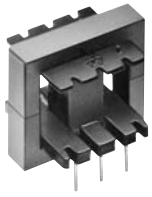

| 品名 | U.S. lam. cores, DIN standard JIS | Type | 尺寸 (mm) | | | | | | | |
|------------------|---|---------------|-----------|--------------------------------------|------------|------------|------------|------------|------------|-------|
| | | | A | B | C | D | 最小 E | F | H | |
| PC47EE40-Z | JIS FEE40A | 1 | 40.0±0.5 | 17.0±0.3 | 10.7±0.3 | 10.7±0.3 | 27.4 | 10.25±0.25 | 6.0 | |
| PC47EE41/33C-Z | U.S. EE-21 | 1 | 41.07±0.8 | 16.78±0.4 | 12.57±0.38 | 12.64±0.45 | 28.55 | 10.38±0.3 | 6.0 | |
| PC47EE42/42/15-Z | DIN 41295 | JIS FEE42A | 1 | 42.15±0.85 | 21.0±0.2 | 14.95±0.25 | 11.95±0.25 | 29.5 | 15.15±0.35 | 6.025 |
| PC47EE42/42/20-Z | DIN 41295 | JIS FEE42B | 1 | 42.15±0.85 | 21.0±0.2 | 19.7±0.3 | 11.95±0.25 | 29.5 | 15.15±0.35 | 6.025 |
| PC47EE47/39-Z | U.S. EE-625 | | 1 | 47.12±0.48 | 19.63±0.2 | 15.62±0.25 | 15.62±0.25 | 31.72 | 12.2±0.13 | 7.49 |
| PC47EE50-Z | JIS FEE50A | | 1 | 50.0 ^{+1.0} _{-0.7} | 21.3±0.3 | 14.6±0.4 | 14.6±0.4 | 34.2 | 12.75±0.25 | 7.5 |
| PC47EE55/55/21-Z | DIN 41295 | JIS FEE55 | 1 | 55.15±1.05 | 27.5±0.3 | 20.7±0.3 | 16.95±0.25 | 37.5 | 18.8±0.3 | 8.53 |
| PC47EE57/47-Z | U.S. EE-75 | | 1 | 56.57±1.0 | 23.60±0.23 | 18.8±0.25 | 18.80±0.25 | 38.1 | 14.63±0.15 | 9.02 |
| PC47EE60-Z | JIS FEE60A | | 1 | 60.0 ^{+1.1} _{-0.8} | 22.3±0.3 | 15.6±0.4 | 15.6±0.4 | 43.8 | 14.05±0.25 | 7.7 |

| 品名 | 参数 | | | | 电气特性 | | 磁心损耗最大 (W) 100kHz, 200mT, 100°C | 质量 (g) |
|------------------|--|---|-----------------------------------|---|----------------------------|------------------|---------------------------------------|-----------|
| | 磁心常数 C ₁ (mm ⁻¹) | 实效 截面面积 A _e (mm ²) | 实效 磁路长度 ℓ _e (mm) | 实效体积 V _e (mm ³) | AL 值 (nH/N ²)* | | | |
| | | | | | 无空隙 | 带空隙 | | |
| PC47EE40-Z | 0.606 | 128 | 77.3 | 9890 | 4150±25% | 200±5% 400±7% | 3.10 | 50 |
| PC47EE41/33C-Z | 0.495 | 157 | 77.6 | 12200 | 5060±25% | 200±5% 400±7% | 4.10 | 64 |
| PC47EE42/42/15-Z | 0.534 | 182 | 97.0 | 17600 | 4700±25% | 250±5% 400±7% | 5.94 | 80 |
| PC47EE42/42/20-Z | 0.415 | 235 | 97.4 | 22900 | 6100±25% | 250±5% 400±7% | 9.65 | 116 |
| PC47EE47/39-Z | 0.374 | 242 | 90.6 | 21930 | 6660±25% | 250±5% 400±7% | 9.04 | 108 |
| PC47EE50-Z | 0.425 | 226 | 95.8 | 21600 | 6110±25% | 250±5% 500±7% | 8.78 | 116 |
| PC47EE55/55/21-Z | 0.348 | 354 | 123 | 43700 | 7100±25% | 250±5% 400±7% | 18.51 | 234 |
| PC47EE57/47-Z | 0.297 | 344 | 102 | 35100 | 8530±25% | 250±5% 400±7% | 14.79 | 190 |
| PC47EE60-Z | 0.446 | 247 | 110 | 27100 | 5670±25% | 250±5% 500±7% | 11.35 | 135 |

* AL 值 : 1kHz, 0.5mA, 100Ts

EER磁心

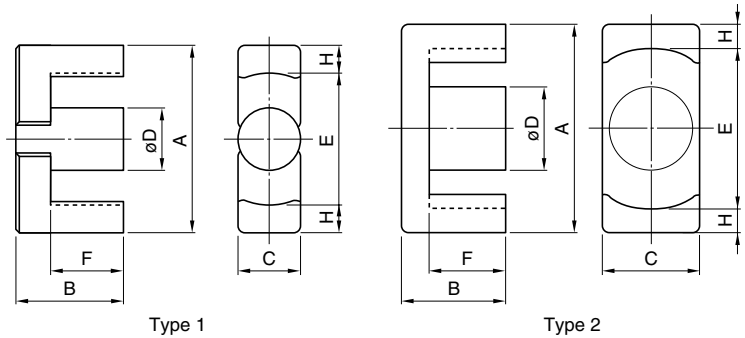
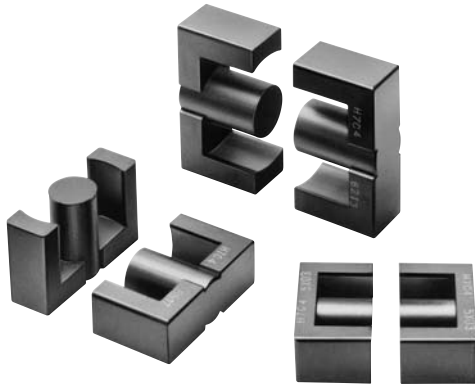

| 品名 | U.S. lam. cores, DIN standard JIS | Type | 尺寸(mm) | | | | | | |
|--------------------------------|---|------|------------|-----------|-----------|-----------|------|------------|------|
| | | | A | B | C | øD | 最小 E | F | H |
| PC47EER25.5-Z PC95EER25.5-Z | JIS FEER25.5A | 1 | 25.5±0.5 | 9.3±0.2 | 7.5±0.2 | 7.5±0.15 | 19.8 | 6.2±0.2 | 2.6 |
| PC47EER28-Z PC95EER28-Z | JIS FEER28.5A | 2 | 28.55±0.55 | 14.0±0.2 | 11.4±0.25 | 9.9±0.25 | 21.2 | 9.65±0.25 | 3.4 |
| PC47EER28L-Z PC95EER28L-Z | JIS FEER28.5B | 2 | 28.55±0.55 | 16.9±0.25 | 11.4±0.25 | 9.9±0.25 | 21.2 | 12.53±0.28 | 3.4 |
| PC47EER35-Z PC95EER35-Z | JIS FEER35A | 1 | 35.0±0.5 | 20.7±0.2 | 11.3±0.2 | 11.3±0.15 | 25.6 | 14.7±0.3 | 4.43 |
| PC47EER40-Z PC95EER40-Z | | 1 | 40.0±0.5 | 22.4±0.2 | 13.3±0.25 | 13.3±0.25 | 29.0 | 15.4±0.3 | 5.28 |
| PC47EER42-Z | JIS FEER42 | 1 | 42.0±0.6 | 22.4±0.2 | 15.5±0.25 | 15.5±0.25 | 29.4 | 15.4±0.3 | 6.0 |
| PC47EER42/42/20-Z | | 2 | 42.15±0.65 | 21.2±0.2 | 19.60±0.4 | 17.3±0.25 | 31.8 | 15.25±0.25 | 4.93 |
| PC47EER49-Z | | 1 | 49.0±0.8 | 19.0±0.3 | 17.2±0.4 | 17.2±0.25 | 36.4 | 12.4±0.2 | 6.0 |

| 品名 | 参数 | | | | 电气特性 | | 磁心损耗最大(W) 100kHz, 200mT, 100°C | 质量 (g) |
|--------------------------------|--|---|-----------------------------------|---|----------------------------|------------------|--------------------------------------|-----------|
| | 磁心常数 C _i (mm ⁻¹) | 实效 截面面积 A _e (mm ²) | 实效 磁路长度 ℓ _e (mm) | 实效体积 V _e (mm ³) | AL 值 (nH/N ²)* | | | |
| | | | | | 无空隙 | 带空隙 | | |
| PC47EER25.5-Z PC95EER25.5-Z | 1.08 | 44.8 | 48.2 | 2160 | 1920±25% 2700±25% | 100±5% 200±7% | 0.75 1.1/0.9/1.1** | 11 |
| PC47EER28-Z PC95EER28-Z | 0.780 | 82.1 | 64.0 | 5250 | 2870±25% 4000±25% | 200±5% 400±7% | 1.72 2.45/2.1/2.45** | 28 |
| PC47EER28L-Z PC95EER28L-Z | 0.928 | 81.4 | 75.5 | 6150 | 2520±25% 3500±25% | 160±5% 315±7% | 2.03 2.9/2.45/2.9** | 33 |
| PC47EER35-Z PC95EER35-Z | 0.849 | 107 | 90.8 | 9720 | 2770±25% 4000±25% | 200±5% 400±7% | 3.18 4.55/3.8/4.55** | 52 |
| PC47EER40-Z PC95EER40-Z | 0.658 | 149 | 98.0 | 14600 | 3620±25% 5200±25% | 200±5% 400±7% | 4.77 6.8/5.7/6.8** | 78 |
| PC47EER42-Z | 0.509 | 194 | 98.8 | 19200 | 4690±25% | 250±5% 500±7% | 6.47 | 102 |
| PC47EER42/42/20-Z | 0.411 | 240 | 98.6 | 23700 | 5340±25% | 250±5% 500±7% | 9.96 | 116 |
| PC47EER49-Z | 0.395 | 231 | 91.3 | 21100 | 6250±25% | 250±5% 500±7% | 4.03 | 110 |

* AL 值: 1kHz, 0.5mA, 100Ts

** 磁心损耗: 100kHz, 200mT, 25°C/80°C/120°C

ETD磁心

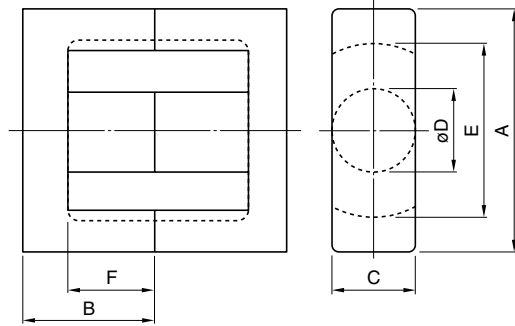
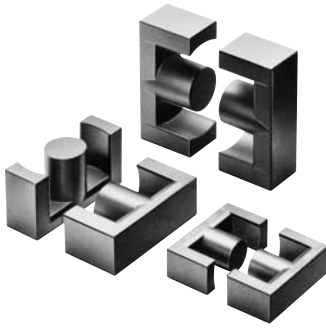

| 品名 | JIS | 尺寸(mm) | | | | | |
|-------------|------------------|----------|------------|------------|----------|----------|----------|
| | | A | B | C | ϕD | E | F |
| PC47ETD19-Z | | 19.6±0.5 | 13.65±0.15 | 7.4±0.2 | 7.4±0.2 | 14.9±0.5 | 9.4±0.2 |
| PC47ETD24-Z | | 24.4±0.6 | 14.45±0.15 | 8.5±0.4 | 8.5±0.2 | 18.6±0.6 | 10.1±0.2 |
| PC47ETD29-Z | | 29.8±0.8 | 15.80±0.15 | 9.5±0.3 | 9.5±0.3 | 22.7±0.7 | 11.0±0.3 |
| PC47ETD34-Z | JIS FEER 34.2 | 34.2±0.8 | 17.3±0.2 | 10.88±0.38 | 10.8±0.3 | 26.3±0.7 | 12.1±0.3 |
| PC47ETD39-Z | JIS FEER 39.1 | 39.1±0.9 | 19.8±0.2 | 12.58±0.38 | 12.5±0.3 | 30.1±0.8 | 14.6±0.4 |
| PC47ETD44-Z | JIS FEER 44 | 44.0±1.0 | 22.3±0.2 | 14.9±0.5 | 14.8±0.4 | 33.3±0.8 | 16.5±0.4 |
| PC47ETD49-Z | JIS FEER 48.7 | 48.7±1.1 | 24.7±0.2 | 16.4±0.5 | 16.3±0.4 | 37.0±0.9 | 18.1±0.4 |

| 品名 | 参数 | | | | 电气特性 | | 磁心损耗最大 (W) 100kHz, 200mT, 100°C | 质量 (g) |
|-------------|-------------------------------|---------------------------------|-----------------------------------|----------------------------|----------------------------|-------------------|---------------------------------------|-----------|
| | 磁心常数 $C_1(\text{mm}^{-1})$ | 实效 截面积 $A_e(\text{mm}^2)$ | 实效 磁路长度 $\ell_e(\text{mm})$ | 实效体积 $V_e(\text{mm}^3)$ | AL 值 (nH/N ²)* | | | |
| | | | | | 无空隙 | 带空隙 | | |
| PC47ETD19-Z | 1.32 | 41.3 | 54.6 | 2260 | 1720±25% | 80±5% 160±7% | 1.01 | 14 |
| PC47ETD24-Z | 1.100 | 56.3 | 61.9 | 3480 | 2125±25% | 100±5% 200±7% | 1.51 | 20 |
| PC47ETD29-Z | 0.959 | 73.6 | 70.6 | 5200 | 2500±25% | 200±5% 400±10% | 1.75 | 28 |
| PC47ETD34-Z | 0.810 | 97.1 | 78.6 | 7630 | 2780±25% | 200±5% 400±7% | 2.52 | 40 |
| PC47ETD39-Z | 0.737 | 125 | 92.1 | 11500 | 3150±25% | 200±5% 400±7% | 3.96 | 60 |
| PC47ETD44-Z | 0.589 | 175 | 103 | 18000 | 4000±25% | 250±5% 400±7% | 6.20 | 94 |
| PC47ETD49-Z | 0.535 | 213 | 114 | 24300 | 4440±25% | 250±5% 400±7% | 10.25 | 124 |

* AL 值 : 1kHz, 0.5mA, 100Ts

EI系列 EI12.5磁心 (JIS FEI 12.5)

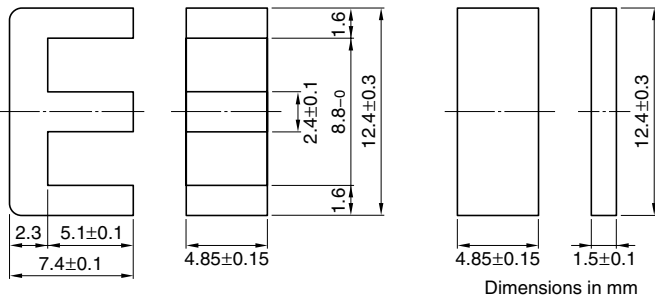

参数

| | | | |
|---------|-----------------------|------------------|------|
| 磁心常数 | C_1 | mm^{-1} | 1.48 |
| 实效磁路长度 | l_e | mm | 21.3 |
| 实效截面积 | A_e | mm^2 | 14.4 |
| 实效体积 | V_e | mm^3 | 308 |
| 中脚截面积 | A_{cp} | mm^2 | 11.6 |
| 最小中脚截面积 | $A_{cp \text{ min.}}$ | mm^2 | 10.8 |
| 卷线截面积 | A_{cw} | mm^2 | 17.3 |
| 质量 (组) | | g | 1.9 |

| 品名 | AL值 (nH/N ²) | 磁心损耗(W) at 100°C 100kHz, 200mT | 设计例 (顺向型转换器方式) |
|--------------|--|-----------------------------------|-------------------|
| PC47EI12.5-Z | 1200±25% (1kHz, 0.5mA)* 2120 min. (100kHz, 200mT) | 0.10 max. | 11.5W (100kHz) |

* 线圈 : $\phi 0.2$ 2UEW 100Ts

NI limit vs. AL 值(代表例) PC47EI12.5 磁心(带空隙)

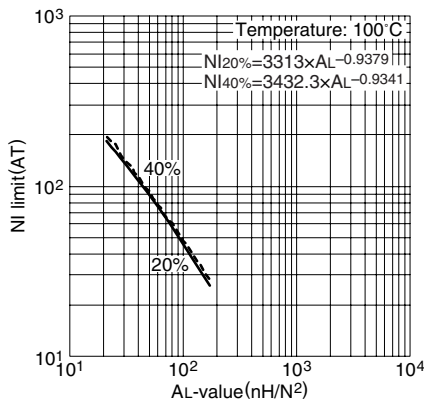

注 : 该图表所示的极限线表示将相对于磁通量的励磁电流的变化为直线的部分延长, 其偏离20%及40%时的磁场强度和AL值的关系。

AL 值 vs. 气隙长度(代表例) PC47EI12.5 磁心

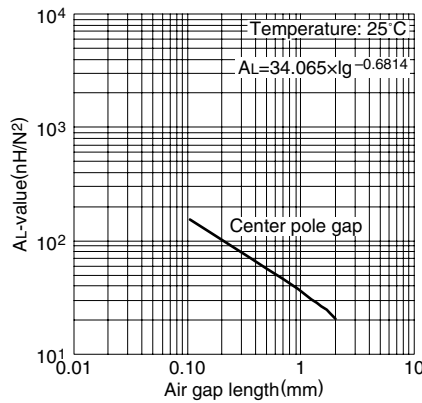

测定条件
 • 线圈 : $\phi 0.2$ 2UEW 100Ts
 • 频率 : 1kHz
 • 电流 : 0.5mA

温度上升 vs. 总损耗特性(代表例) EI12.5 磁心

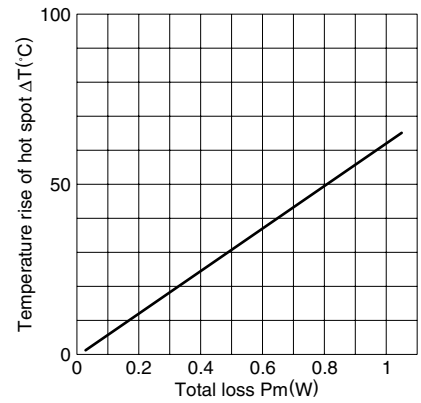

注 : 温度上升数据是在容积为400x300x300cm的恒温恒湿 (25°C, 45%(%)RH.) 的室内测定的。

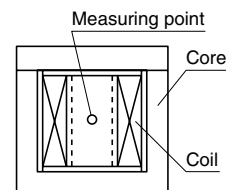

EI系列 EI16磁心 (JIS FEI 16)

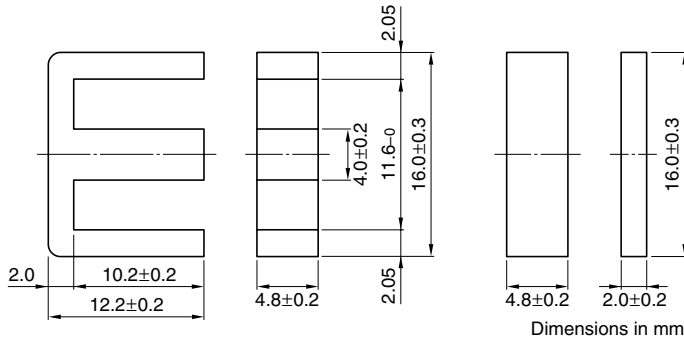

参数

| | | | |
|----------|----------------------|------------------|------|
| 磁心常数 | C ₁ | mm ⁻¹ | 1.75 |
| 实效磁路长度 | ℓ _e | mm | 34.6 |
| 实效截面面积 | A _e | mm ² | 19.8 |
| 实效体积 | V _e | mm ³ | 685 |
| 中脚截面面积 | A _{cp} | mm ² | 19.2 |
| 最小中脚截面面积 | A _{cp min.} | mm ² | 17.5 |
| 卷线截面面积 | A _{cw} | mm ² | 40.3 |
| 质量 (组) | | g | 3.3 |

| 品名 | AL值 (nH/N ²) | 磁心损耗(W) at 100°C 100kHz, 200mT | 设计例 (顺向型转换器方式) |
|------------|--|-----------------------------------|-------------------|
| PC47EI16-Z | 1100±25% (1kHz, 0.5mA)* 1750 min. (100kHz, 200mT) | 0.29 max. | 33W (100kHz) |

*线圈: ø0.23 2UEW 100Ts

NI limit vs. AL 值(代表例) PC47EI16 磁心(带空隙)

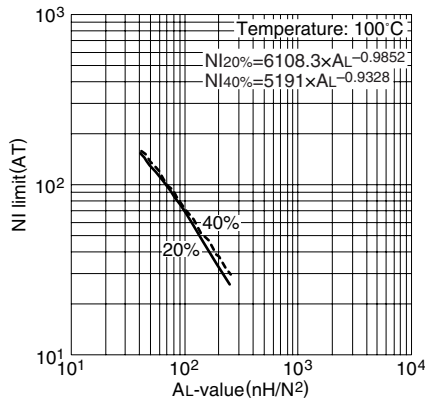

注: 该图表所示的极限线表示将相对于磁通量的励磁电流的变化为直线的部分延长, 其偏离20%及40%时的磁场强度和AL值的关系。

AL 值 vs. 气隙长度(代表例) PC47EI16 磁心

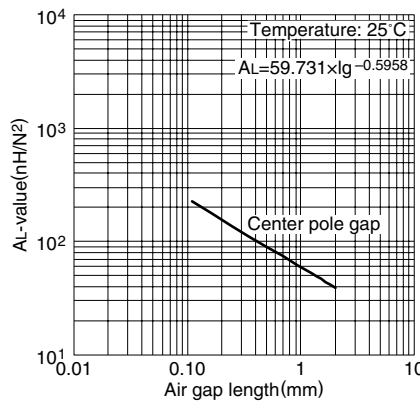

测定条件

- 线圈: ø0.23 2UEW 100Ts
- 频率: 1kHz
- 电流: 0.5mA

温度上升 vs. 总损耗特性(代表例) EI16 磁心

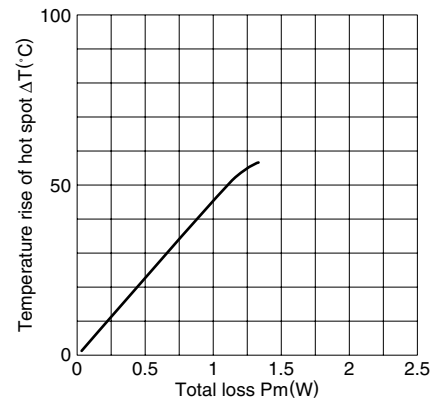

注: 温度上升数据是在容积为400x300x300cm的恒温恒湿 (25°C, 45%(%)RH.) 的室内测定的。

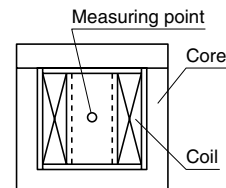

EI系列 EI19磁心

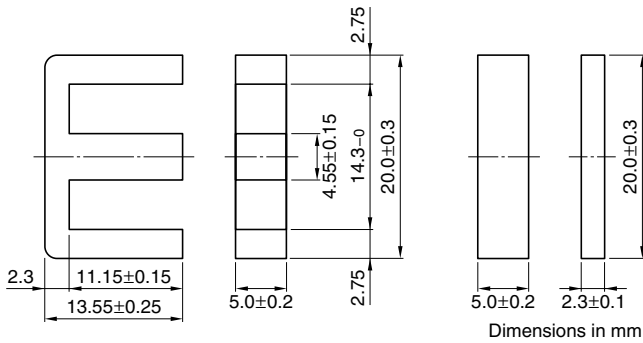

参数

| | | | |
|----------|----------------------|------------------|------|
| 磁心常数 | C ₁ | mm ⁻¹ | 1.65 |
| 实效磁路长度 | ℓ _e | mm | 39.6 |
| 实效截面面积 | A _e | mm ² | 24.0 |
| 实效体积 | V _e | mm ³ | 950 |
| 中脚截面面积 | A _{cp} | mm ² | 22.8 |
| 最小中脚截面面积 | A _{cp min.} | mm ² | 21.1 |
| 卷线截面面积 | A _{cw} | mm ² | 55.5 |
| 质量 (组) | | g | 5.1 |

| 品名 | AL值 (nH/N ²) | 磁心损耗(W) at 100°C 100kHz, 200mT | 设计例 (顺向型转换器方式) |
|------------|--|-----------------------------------|-------------------|
| PC47EI19-Z | 1400±25% (1kHz, 0.5mA)* 1830 min. (100kHz, 200mT) | 0.39 max. | 45W (100kHz) |

* 线圈 : ø0.23 2UEW 100Ts

NI limit vs. AL 值(代表例) PC47EI19 磁心(带空隙)

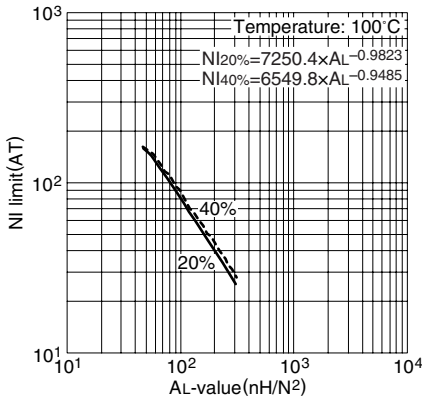

注：该图表所示的极限线表示将相对于磁通量的励磁电流的变化为直线的部分延长，其偏离20%及40%时的磁场强度和AL值的关系。

AL 值 vs. 气隙长度(代表例) PC47EI19 磁心

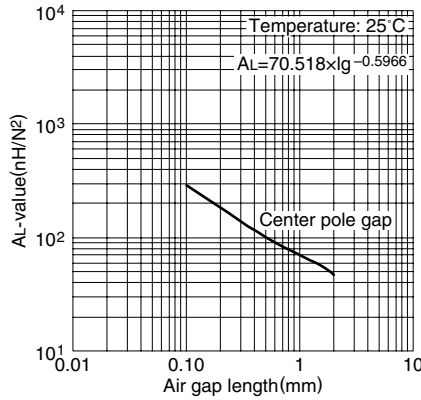

测定条件

- 线圈 : ø0.23 2UEW 100Ts
- 频率 : 1kHz
- 电流 : 0.5mA

温度上升 vs. 总损耗特性(代表例) EI19 磁心

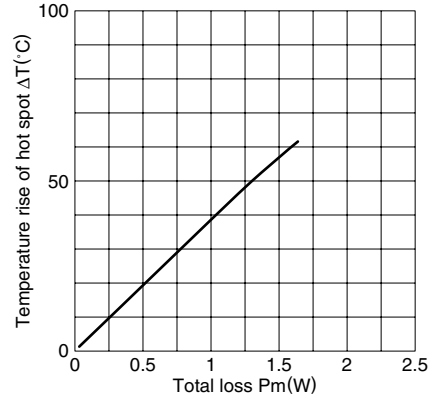

注：温度上升数据是在容积为400x300x300cm的恒温恒湿 (25°C, 45%(%)RH.) 的室内测定的。

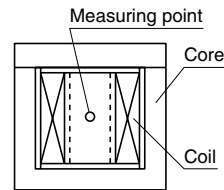

EI系列 EI22磁心

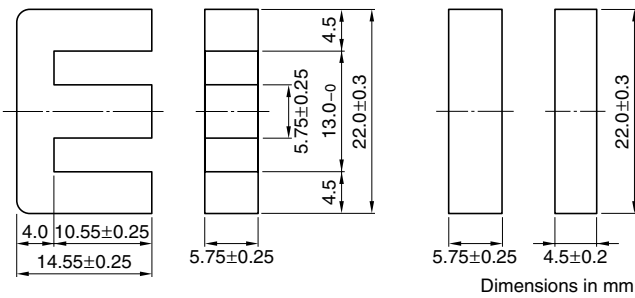

参数

| | | | |
|----------|----------------------|------------------|-------|
| 磁心常数 | C ₁ | mm ⁻¹ | 0.936 |
| 实效磁路长度 | ℓ _e | mm | 39.3 |
| 实效截面面积 | A _e | mm ² | 42.0 |
| 实效体积 | V _e | mm ³ | 1650 |
| 中脚截面面积 | A _{cp} | mm ² | 33.1 |
| 最小中脚截面面积 | A _{cp min.} | mm ² | 30.3 |
| 卷线截面面积 | A _{cw} | mm ² | 38.2 |
| 质量 (组) | g | | 9.8 |

| 品名 | AL值 (nH/N ²) | 磁心损耗(W) at 100°C 100kHz, 200mT | 设计例 (顺向型转换器方式) |
|------------|--|-----------------------------------|-------------------|
| PC47EI22-Z | 2400±25% (1kHz, 0.5mA)* 3360 min. (100kHz, 200mT) | 0.56 max. | 49W (100kHz) |

* 线圈 : ø0.23 2UEW 100Ts

NI limit vs. AL 值(代表例) PC47EI22 磁心(带空隙)

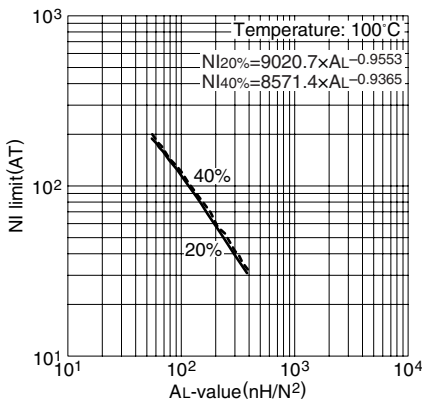

注：该图表所示的极限线表示将相对于磁通量的励磁电流的变化为直线的部分延长，其偏离20%及40%时的磁场强度和AL值的关系。

AL 值 vs. 气隙长度(代表例) PC47EI22 磁心

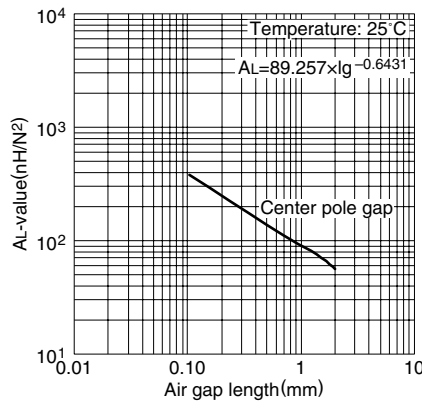

测定条件

- 线圈 : ø0.23 2UEW 100Ts
- 频率 : 1kHz
- 电流 : 0.5mA

温度上升 vs. 总损耗特性(代表例) EI22 磁心

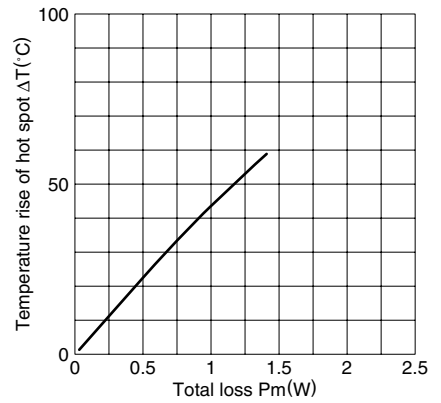

注：温度上升数据是在容积为400x300x300cm的恒温恒湿 (25°C, 45%(%)RH.) 的室内测定的。

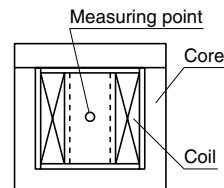

EI系列 EI22/19/6磁心 (JIS FEI 22)

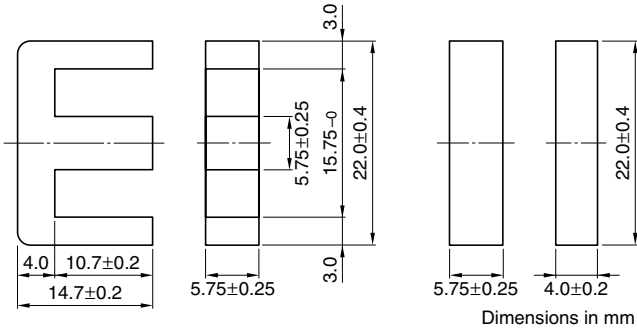

参数

| | | | |
|----------|----------------------|------------------|------|
| 磁心常数 | C1 | mm ⁻¹ | 1.13 |
| 实效磁路长度 | ℓ _e | mm | 41.8 |
| 实效截面面积 | A _e | mm ² | 37.0 |
| 实体积 | V _e | mm ³ | 1550 |
| 中脚截面面积 | A _{cp} | mm ² | 33.1 |
| 最小中脚截面面积 | A _{cp min.} | mm ² | 30.3 |
| 卷线截面面积 | A _{cw} | mm ² | 54.8 |
| 质量 (组) | g | | 8.5 |

| 品名 | AL值 (nH/N ²) | 磁心损耗(W) at 100°C 100kHz, 200mT | 设计例 (顺向型转换器方式) |
|-----------------|--|-----------------------------------|-------------------|
| PC47EI22/19/6-Z | 2000±25% (1kHz, 0.5mA)* 2780 min. (100kHz, 200mT) | 0.59 max. | 59W (100kHz) |

*线圈 : ø0.23 2UEW 100Ts

NI limit vs. AL 值(代表例) PC47EI22/19/6 磁心(带空隙)

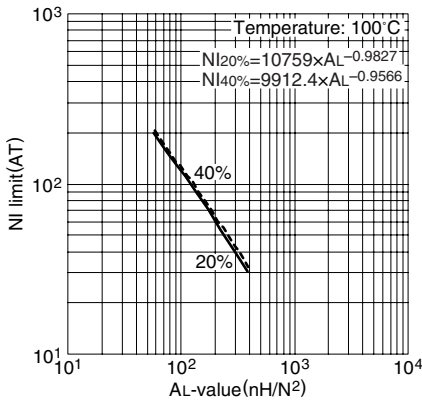

注：该图表所示的极限线表示将相对于磁通量的励磁电流的变化为直线的部分延长，其偏离20%及40%时的磁场强度和AL值的关系。

AL 值 vs. 气隙长度(代表例) PC47EI22/19/6 磁心

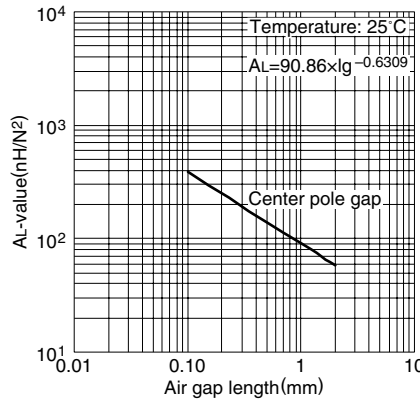

测定条件

- 线圈 : ø0.23 2UEW 100Ts
- 频率 : 1kHz
- 电流 : 0.5mA

温度上升 vs. 总损耗特性(代表例) EI22/19/6 磁心

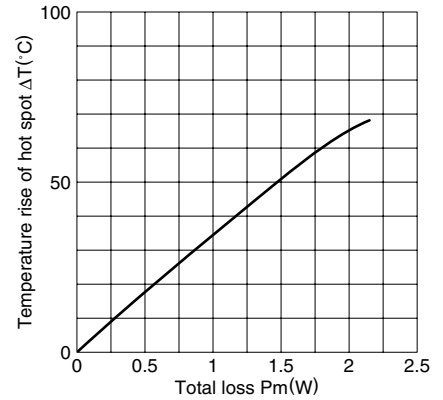

注：温度上升数据是在容积为400x300x300cm的恒温恒湿 (25°C, 45%(%)RH.) 的室内测定的。

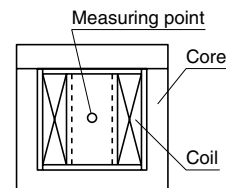

EI系列 EI25磁心

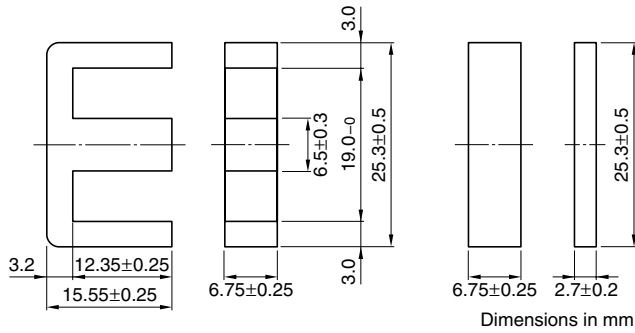

参数

| | | | |
|---------|----------------------|------------------|------|
| 磁心常数 | C ₁ | mm ⁻¹ | 1.15 |
| 实效磁路长度 | ℓ _e | mm | 47.0 |
| 实效截面积 | A _e | mm ² | 41.0 |
| 实效体积 | V _e | mm ³ | 1930 |
| 中脚截面积 | A _{cp} | mm ² | 43.9 |
| 最小中脚截面积 | A _{cp min.} | mm ² | 40.3 |
| 卷线截面积 | A _{cw} | mm ² | 77.2 |
| 质量 (组) | | g | 9.8 |

| 品名 | AL值 (nH/N ²) | 磁心损耗(W) at 100°C 100kHz, 200mT | 设计例 (顺向型转换器方式) |
|------------|--|-----------------------------------|-------------------|
| PC47EI25-Z | 2140±25% (1kHz, 0.5mA)* 2950 min. (100kHz, 200mT) | 0.82 max. | 82W (100kHz) |

*线圈: ø0.35 2UEW 100Ts

NI limit vs. AL 值(代表例) PC47EI25 磁心(带空隙)

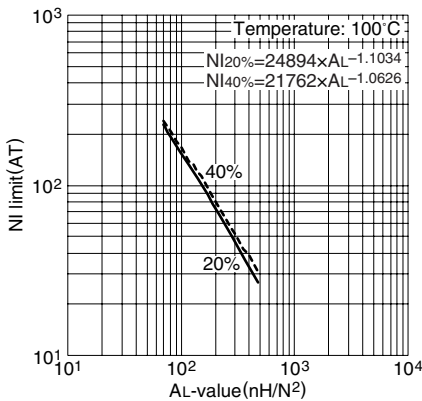

注: 该图表所示的极限线表示将相对于磁通量的励磁电流的变化为直线的部分延长, 其偏离20%及40%时的磁场强度和AL值的关系。

AL 值 vs. 气隙长度(代表例) PC47EI25 磁心

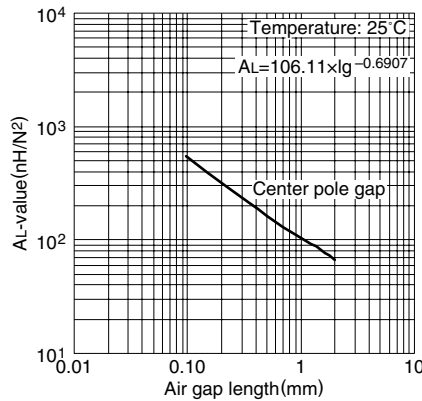

测定条件

- 线圈: ø0.35 2UEW 100Ts
- 频率: 1kHz
- 电流: 0.5mA

温度上升 vs. 总损耗特性(代表例) EI25 磁心

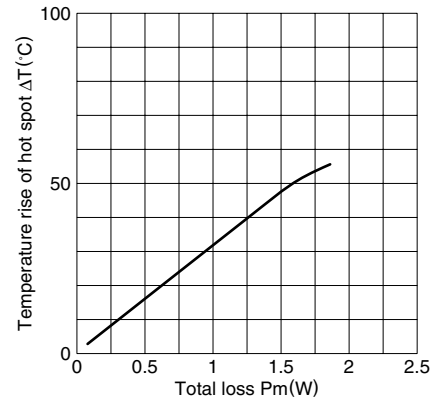

注: 温度上升数据是在容积为400x300x300cm的恒温恒湿 (25°C, 45%(%)RH.) 的室内测定的。

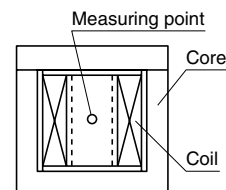

EI系列 EI28磁心 (JIS FEI 28)

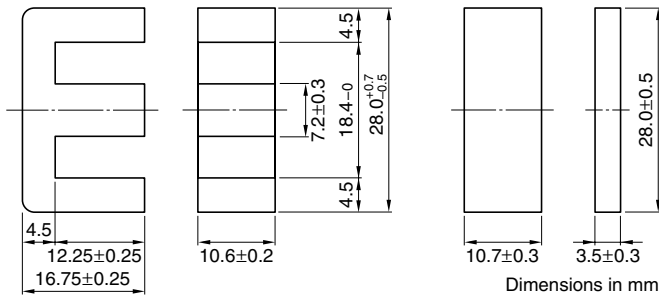

参数

| | | | |
|---------|----------------------|------------------|-------|
| 磁心常数 | C ₁ | mm ⁻¹ | 0.560 |
| 实效磁路长度 | ℓ _e | mm | 48.2 |
| 实效截面积 | A _e | mm ² | 86.0 |
| 实效体积 | V _e | mm ³ | 4150 |
| 中脚截面积 | A _{cp} | mm ² | 76.3 |
| 最小中脚截面积 | A _{cp min.} | mm ² | 71.8 |
| 卷线截面积 | A _{cw} | mm ² | 69.8 |
| 质量 (组) | | g | 22 |

| 品名 | AL值 (nH/N ²) | 磁心损耗(W) at 100°C 100kHz, 200mT | 设计例 (顺向型转换器方式) |
|------------|--|-----------------------------------|-------------------|
| PC47EI28-Z | 4300±25% (1kHz, 0.5mA)* 6060 min. (100kHz, 200mT) | 1.58 max. | 145W (100kHz) |

*线圈: ø0.35 2UEW 100Ts

NI limit vs. AL 值(代表例) PC47EI28 磁心(带空隙)

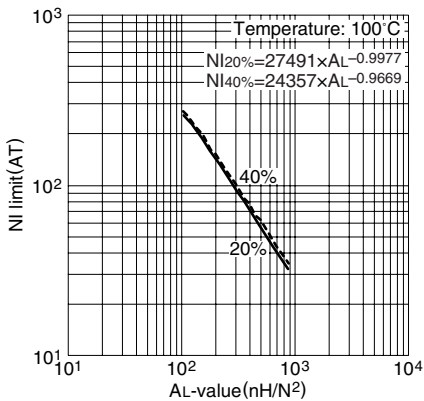

注: 该图表所示的极限线表示将相对于磁通量的励磁电流的变化为直线的部分延长, 其偏离20%及40%时的磁场强度和AL值的关系。

AL 值 vs. 气隙长度(代表例) PC47EI28 磁心

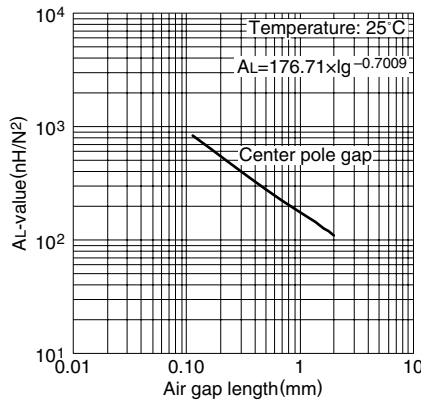

测定条件

- 线圈: ø0.35 2UEW 100Ts
- 频率: 1kHz
- 电流: 0.5mA

温度上升 vs. 总损耗特性(代表例) EI28 磁心

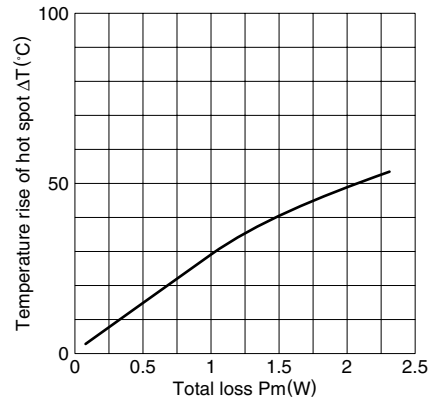

注: 温度上升数据是在容积为400x300x300cm的恒温恒湿 (25°C, 45%(%)RH.) 的室内测定的。

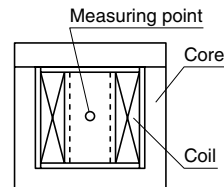

EI系列 EI30磁心 (JIS FEI 30)

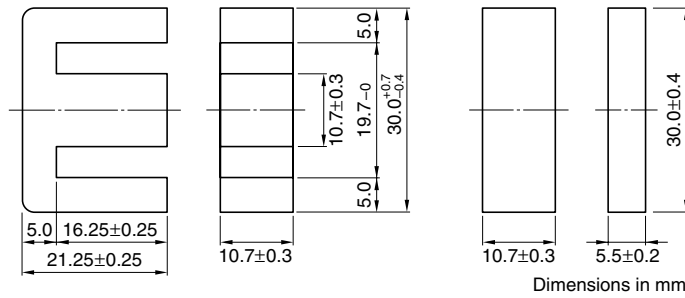

参数

| | | | |
|---------|----------------------|------------------|-------|
| 磁心常数 | C ₁ | mm ⁻¹ | 0.523 |
| 实效磁路长度 | ℓ _e | mm | 58.0 |
| 实效截面积 | A _e | mm ² | 111 |
| 实效体积 | V _e | mm ³ | 6440 |
| 中脚截面积 | A _{cp} | mm ² | 114 |
| 最小中脚截面积 | A _{cp min.} | mm ² | 108 |
| 卷线截面积 | A _{cw} | mm ² | 75.6 |
| 质量 (组) | | g | 34 |

| 品名 | AL值 (nH/N ²) | 磁心损耗(W) at 100°C 100kHz, 200mT | 设计例 (顺向型转换器方式) |
|------------|--|-----------------------------------|-------------------|
| PC47EI30-Z | 4690±25% (1kHz, 0.5mA)* 6490 min. (100kHz, 200mT) | 2.17 max. | 214W (100kHz) |

* 线圈 : ø0.35 2UEW 100Ts

NI limit vs. AL 值(代表例) PC47EI30 磁心(带空隙)

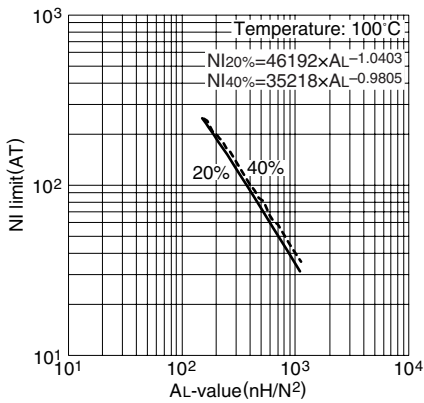

注：该图表所示的极限线表示将相对于磁通量的励磁电流的变化为直线的部分延长，其偏离20%及40%时的磁场强度和AL值的关系。

AL 值 vs. 气隙长度(代表例) PC47EI30 磁心

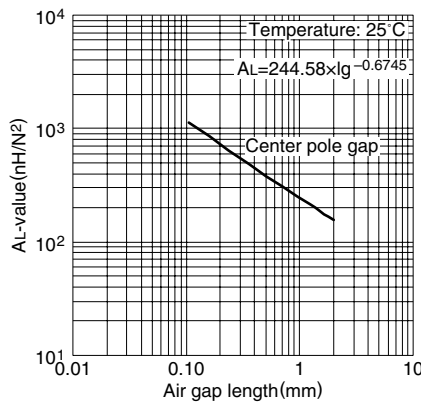

测定条件

- 线圈 : ø0.35 2UEW 100Ts
- 频率 : 1kHz
- 电流 : 0.5mA

温度上升 vs. 总损耗特性(代表例) EI30 磁心

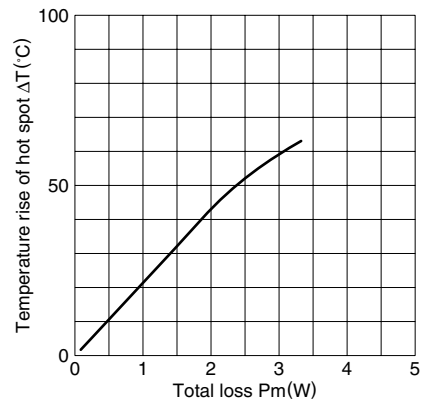

注：温度上升数据是在容积为400x300x300cm的恒温恒湿 (25°C, 45%(%)RH.) 的室内测定的。

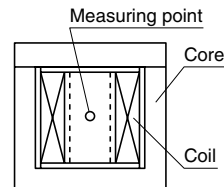

EI系列 EI33/29/13磁心

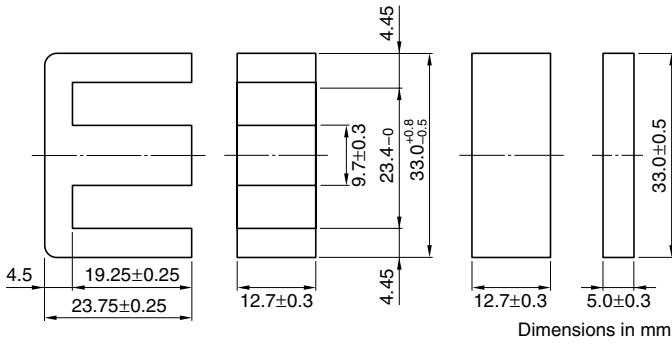

参数

| | | | |
|---------|----------------------|------------------|-------|
| 磁心常数 | C ₁ | mm ⁻¹ | 0.567 |
| 实效磁路长度 | ℓ _e | mm | 67.5 |
| 实效截面积 | A _e | mm ² | 119 |
| 实效体积 | V _e | mm ³ | 8030 |
| 中脚截面积 | A _{cp} | mm ² | 123 |
| 最小中脚截面积 | A _{cp min.} | mm ² | 117 |
| 卷线截面积 | A _{cw} | mm ² | 138.6 |
| 质量 (组) | g | | 41 |

| 品名 | AL值 (nH/N ²) | 磁心损耗(W) at 100°C 100kHz, 200mT | 设计例 (顺向型转换器方式) |
|------------------|--|-----------------------------------|-------------------|
| PC47EI33/29/13-Z | 4400±25% (1kHz, 0.5mA)* 5980 min. (100kHz, 200mT) | 2.67 max. | 288W (100kHz) |

*线圈: ø0.35 2UEW 100Ts

NI limit vs. AL 值(代表例) PC47EI33/29/13 磁心(带空隙)

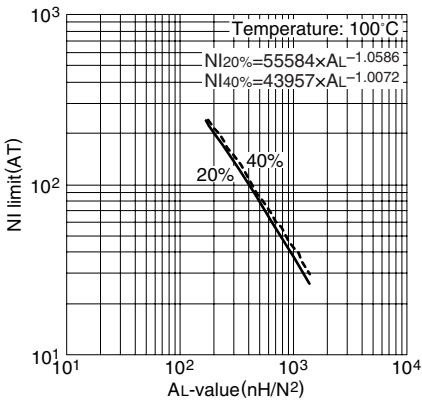

注: 该图表所示的极限线表示将相对于磁通量的励磁电流的变化为直线的部分延长, 其偏离20%及40%时的磁场强度和AL值的关系。

AL 值 vs. 气隙长度(代表例) PC47EI33/29/13 磁心

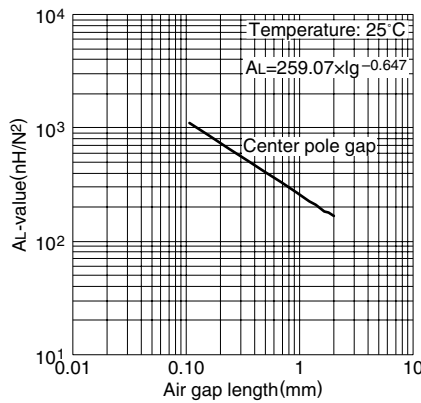

测定条件

- 线圈: ø0.35 2UEW 100Ts
- 频率: 1kHz
- 电流: 0.5mA

温度上升 vs. 总损耗特性(代表例) EI33/29/13 磁心

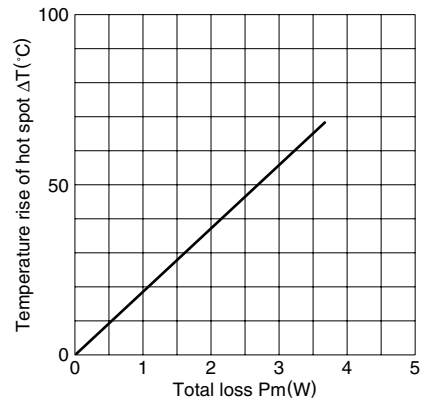

注: 温度上升数据是在容积为400x300x300cm的恒温恒湿 (25°C, 45%(%)RH.) 的室内测定的。

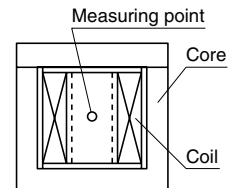

EI系列 EI35磁心 (JIS FEI 35)

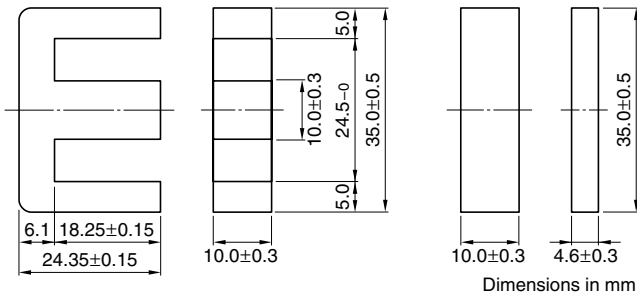

参数

| | | | |
|---------|----------------------|------------------|-------|
| 磁心常数 | C ₁ | mm ⁻¹ | 0.664 |
| 实效磁路长度 | ℓ _e | mm | 67.1 |
| 实效截面积 | A _e | mm ² | 101 |
| 实效体积 | V _e | mm ³ | 6780 |
| 中脚截面积 | A _{cp} | mm ² | 100 |
| 最小中脚截面积 | A _{cp min.} | mm ² | 94.1 |
| 卷线截面积 | A _{cw} | mm ² | 131.6 |
| 质量 (组) | | g | 36 |

| 品名 | AL值 (nH/N ²) | 磁心损耗(W) at 100°C 100kHz, 200mT | 设计例 (顺向型转换器方式) |
|------------|--|-----------------------------------|-------------------|
| PC47EI35-Z | 3800±25% (1kHz, 0.5mA)* 5110 min. (100kHz, 200mT) | 2.35 max. | 266W (100kHz) |

*线圈: ø0.35 2UEW 100Ts

NI limit vs. AL 值(代表例) PC47EI35 磁心(带空隙)

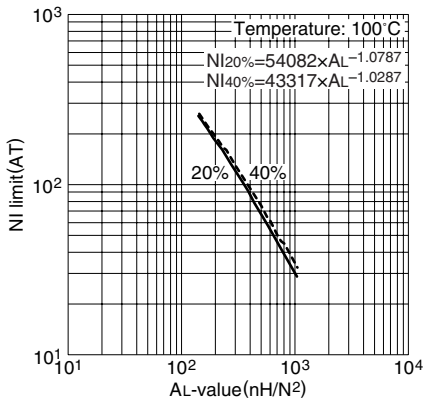

注: 该图表所示的极限线表示将相对于磁通量的励磁电流的变化为直线的部分延长, 其偏离20%及40%时的磁场强度和AL值的关系。

AL 值 vs. 气隙长度(代表例) PC47EI35 磁心

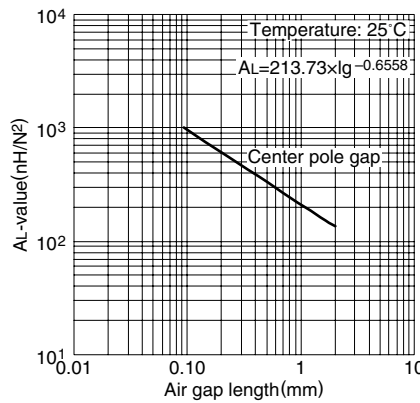

测定条件

- 线圈: ø0.35 2UEW 100Ts
- 频率: 1kHz
- 电流: 0.5mA

温度上升 vs. 总损耗特性(代表例) EI35 磁心

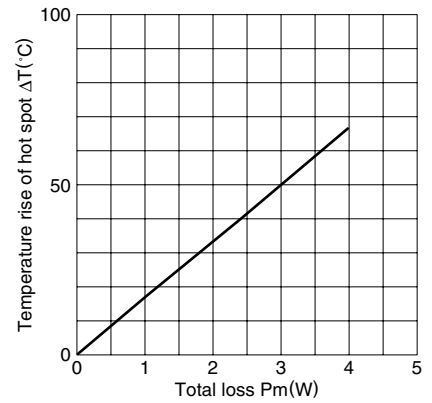

注: 温度上升数据是在容积为400x300x300cm的恒温恒湿 (25°C, 45%(RH.)) 的室内测定的。

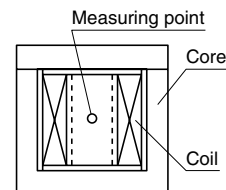

EI系列 EI40磁心 (JIS FEI 40)

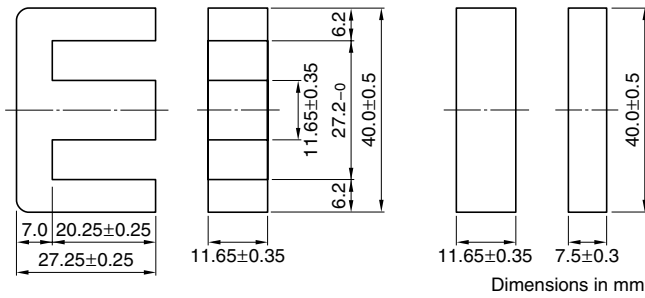

参数

| | | | |
|---------|----------------------|------------------|-------|
| 磁心常数 | C ₁ | mm ⁻¹ | 0.520 |
| 实效磁路长度 | ℓ _e | mm | 77.0 |
| 实效截面积 | A _e | mm ² | 148 |
| 实效体积 | V _e | mm ³ | 11400 |
| 中脚截面积 | A _{cp} | mm ² | 136 |
| 最小中脚截面积 | A _{cp min.} | mm ² | 128 |
| 卷线截面积 | A _{cw} | mm ² | 160.5 |
| 质量 (组) | | g | 60 |

| 品名 | AL值 (nH/N ²) | 磁心损耗(W) at 100°C 100kHz, 200mT | 设计例 (顺向型转换器方式) |
|------------|--|-----------------------------------|-------------------|
| PC47EI40-Z | 4860±25% (1kHz, 0.5mA)* 6520 min. (100kHz, 200mT) | 3.66 max. | 361W (100kHz) |

*线圈: ø0.35 2UEW 100Ts

NI limit vs. AL 值(代表例) PC47EI40 磁心(带空隙)

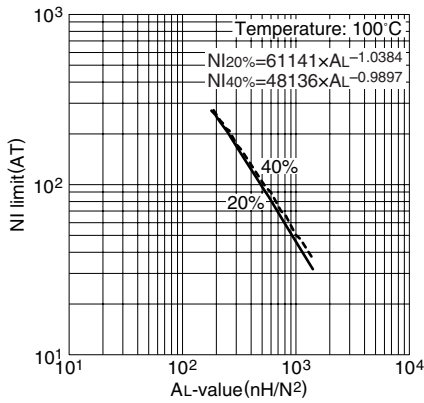

注: 该图表所示的极限线表示将相对于磁通量的励磁电流的变化为直线的部分延长, 其偏离20%及40%时的磁场强度和AL值的关系。

AL 值 vs. 气隙长度(代表例) PC47EI40 磁心

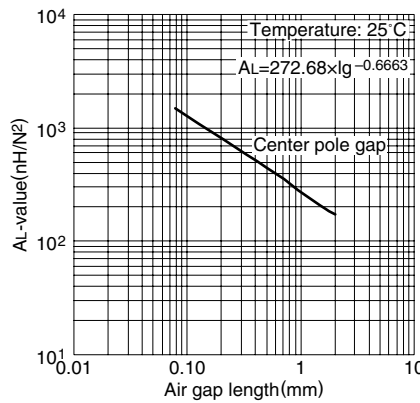

测定条件

- 线圈: ø0.35 2UEW 100Ts
- 频率: 1kHz
- 电流: 0.5mA

温度上升 vs. 总损耗特性(代表例) EI40 磁心

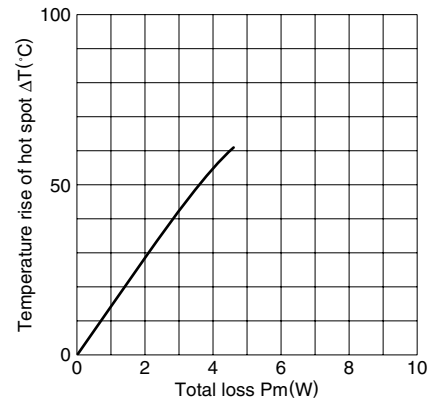

注: 温度上升数据是在容积为400x300x300cm的恒温恒湿 (25°C, 45%(RH)) 的室内测定的。

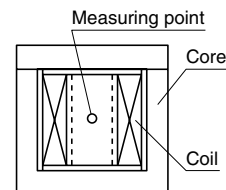

EI系列 EI50磁心 (JIS FEI 50)

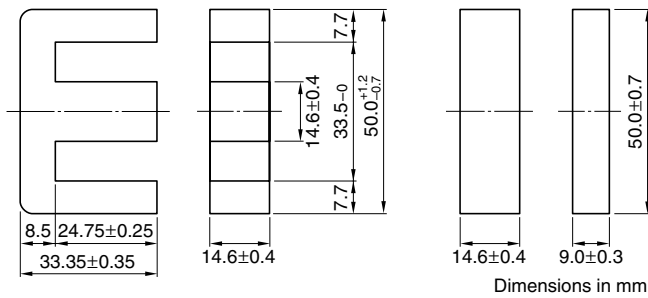

参数

| | | | |
|---------|----------------------|------------------|-------|
| 磁心常数 | C ₁ | mm ⁻¹ | 0.409 |
| 实效磁路长度 | ℓ _e | mm | 94.0 |
| 实效截面积 | A _e | mm ² | 230 |
| 实效体积 | V _e | mm ³ | 21620 |
| 中脚截面积 | A _{cp} | mm ² | 213 |
| 最小中脚截面积 | A _{cp min.} | mm ² | 202 |
| 卷线截面积 | A _{cw} | mm ² | 246.3 |
| 质量 (组) | | g | 115 |

| 品名 | AL值 (nH/N ²) | 磁心损耗(W) at 100°C 100kHz, 200mT | 设计例 (顺向型转换器方式) |
|------------|--|-----------------------------------|-------------------|
| PC47EI50-Z | 6110±25% (1kHz, 0.5mA)* 8300 min. (100kHz, 200mT) | 8.62 max. | 554W (100kHz) |

*线圈: ø0.35 2UEW 100Ts

NI limit vs. AL 值(代表例) PC47EI50 磁心(带空隙)

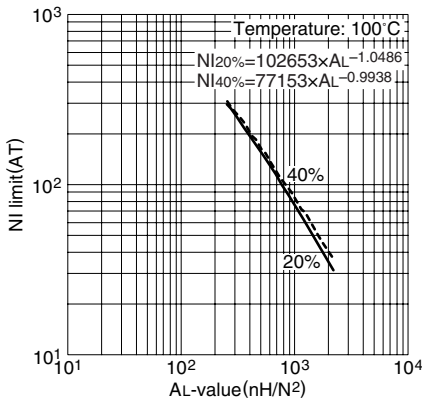

注: 该图表所示的极限线表示将相对于磁通量的励磁电流的变化为直线的部分延长, 其偏离20%及40%时的磁场强度和AL值的关系。

AL 值 vs. 气隙长度(代表例) PC47EI50 磁心

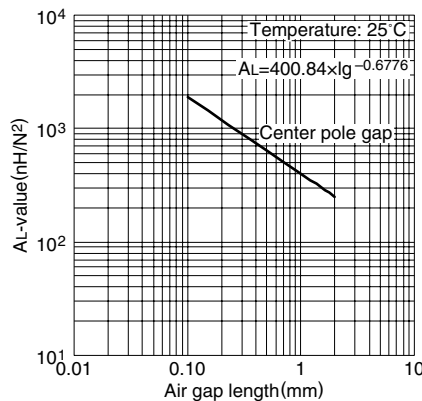

测定条件
 •线圈: ø0.35 2UEW 100Ts
 •频率: 1kHz
 •电流: 0.5mA

温度上升 vs. 总损耗特性(代表例) EI50 磁心

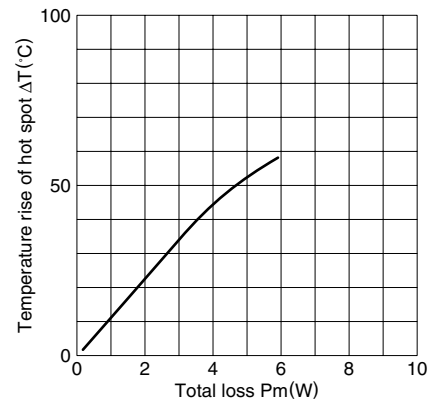

注: 温度上升数据是在容积为400x300x300cm的恒温恒湿 (25°C, 45%(%)RH.) 的室内测定的。

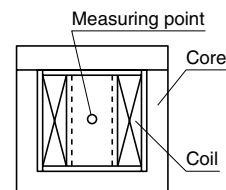

EI系列 EI60磁心 (JIS FEI 60)

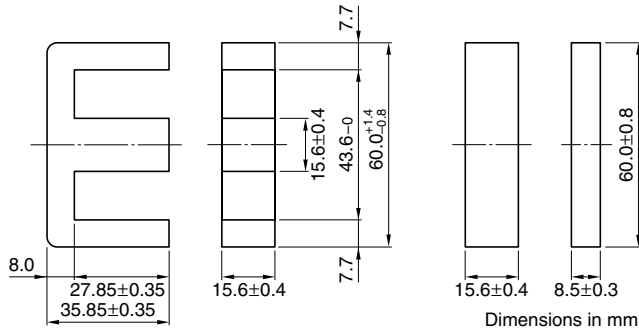

参数

| | | | |
|---------|----------------------|------------------|-------|
| 磁心常数 | C ₁ | mm ⁻¹ | 0.441 |
| 实效磁路长度 | ℓ _e | mm | 109 |
| 实效截面积 | A _e | mm ² | 247 |
| 实效体积 | V _e | mm ³ | 26900 |
| 中脚截面积 | A _{cp} | mm ² | 243 |
| 最小中脚截面积 | A _{cp min.} | mm ² | 231 |
| 卷线截面积 | A _{cw} | mm ² | 402.4 |
| 质量 (组) | | g | 139 |

| 品名 | AL值 (nH/N ²) | 磁心损耗(W) at 100°C 100kHz, 200mT | 设计例 (顺向型转换器方式) |
|------------|--|-----------------------------------|-------------------|
| PC47EI60-Z | 5670±25% (1kHz, 0.5mA)* 7690 min. (100kHz, 200mT) | 9.16 max. | 712W (100kHz) |

*线圈: ø0.35 2UEW 100Ts

NI limit vs. AL 值(代表例) PC47EI60 磁心(带空隙)

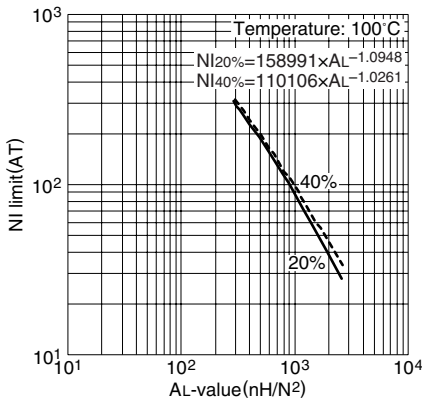

注: 该图表所示的极限线表示将相对于磁通量的励磁电流的变化为直线的部分延长, 其偏离20%及40%时的磁场强度和AL值的关系。

AL 值 vs. 气隙长度(代表例) PC47EI60 磁心

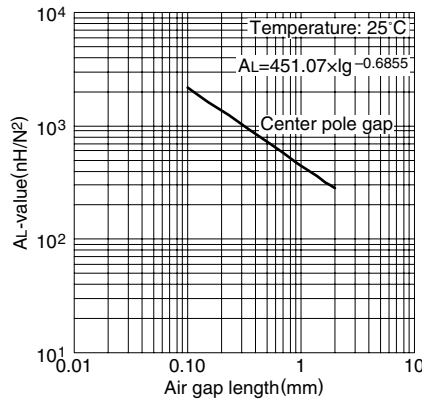

测定条件
 • 线圈: ø0.35 2UEW 100Ts
 • 频率: 1kHz
 • 电流: 0.5mA

温度上升 vs. 总损耗特性(代表例) EI60 磁心

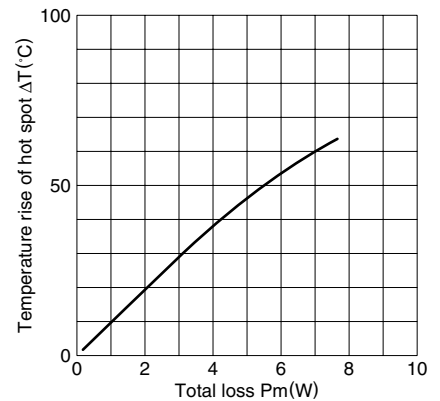

注: 温度上升数据是在容积为400x300x300cm的恒温恒湿 (25°C, 45%(%)RH.) 的室内测定的。

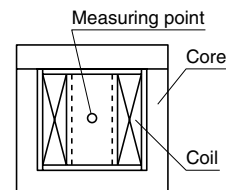

EE系列 EE10/11 磁心 (JIS FEE 10.2)

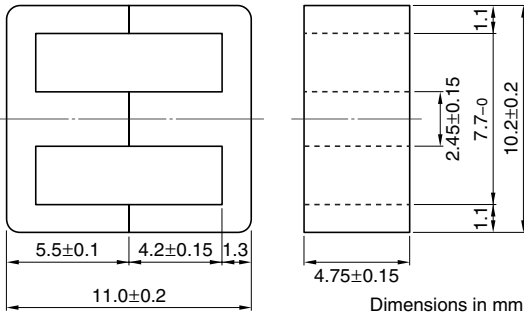

参数

| | | | |
|---------|----------------------|------------------|------|
| 磁心常数 | C ₁ | mm ⁻¹ | 2.16 |
| 实效磁路长度 | ℓ _e | mm | 26.1 |
| 实效截面积 | A _e | mm ² | 12.1 |
| 实效体积 | V _e | mm ³ | 315 |
| 中脚截面积 | A _{cp} | mm ² | 11.6 |
| 最小中脚截面积 | A _{cp min.} | mm ² | 10.6 |
| 卷线截面积 | A _{cw} | mm ² | 23.3 |
| 质量 (组) | | g | 1.5 |

| 品名 | AL 值 (nH/N ²) | 磁心损耗(W) at 100°C 100kHz, 200mT | 设计例 (顺向型转换器方式) |
|---------------|---|-----------------------------------|-------------------|
| PC47EE10/11-Z | 850±25% (1kHz, 0.5mA)* 1450 min. (100kHz, 200mT) | 0.12 max. | 12.1W (100kHz) |

* 线圈 : ø0.18 2UEW 100Ts

NI limit vs. AL 值(代表例) PC47EE10/11 磁心(带空隙)

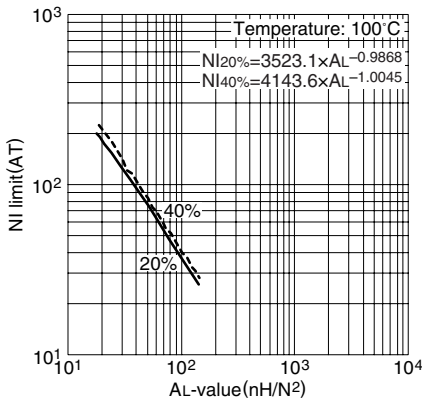

注：该图表所示的极限线表示将相对于磁通量的励磁电流的变化为直线的部分延长，其偏离20%及40%时的磁场强度和AL值的关系。

AL 值 vs. 气隙长度(代表例) PC47EE10/11 磁心

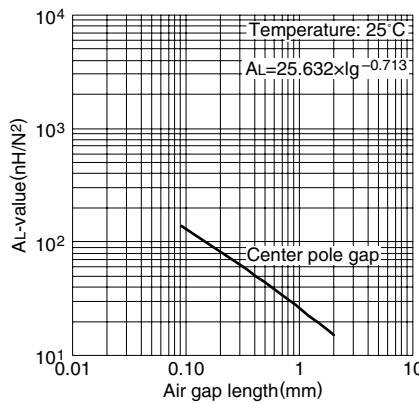

测定条件

- 线圈 : ø0.18 2UEW 100Ts
- 频率 : 1kHz
- 电流 : 0.5mA

温度上升 vs. 总损耗特性(代表例) EE10/11 磁心

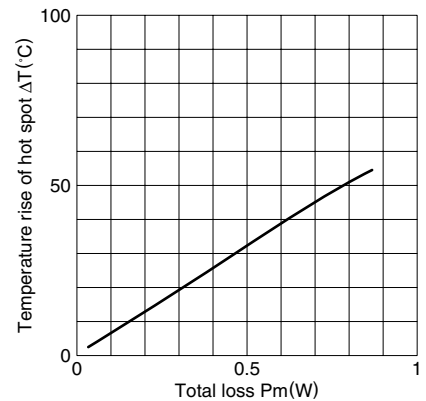

注：温度上升数据是在容积为400x300x300cm的恒温恒湿 (25°C, 45%(%)RH.) 的室内测定的。

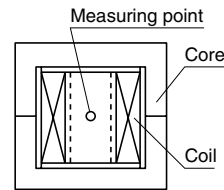

EE系列 EE13磁心

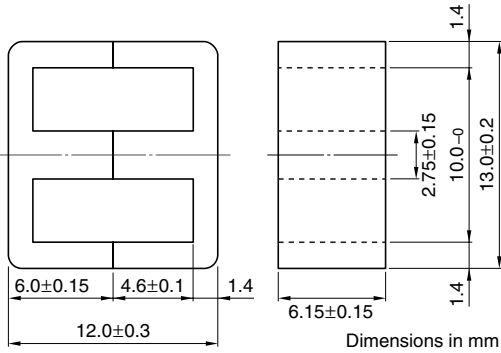

参数

| | | | |
|---------|----------------------|------------------|------|
| 磁心常数 | C ₁ | mm ⁻¹ | 1.77 |
| 实效磁路长度 | ℓ _e | mm | 30.2 |
| 实效截面积 | A _e | mm ² | 17.1 |
| 实效体积 | V _e | mm ³ | 517 |
| 中脚截面积 | A _{cp} | mm ² | 16.9 |
| 最小中脚截面积 | A _{cp min.} | mm ² | 15.6 |
| 卷线截面积 | A _{cw} | mm ² | 34.3 |
| 质量 (组) | | g | 2.7 |

| 品名 | AL值 (nH/N ²) | 磁心损耗(W) at 100°C 100kHz, 200mT | 设计例 (顺向型转换器方式) |
|------------|--|-----------------------------------|-------------------|
| PC47EE13-Z | 1130±25% (1kHz, 0.5mA)* 1770 min. (100kHz, 200mT) | 0.22 max. | 25W (100kHz) |

*线圈: ø0.18 2UEW 100Ts

NI limit vs. AL 值(代表例) PC47EE13 磁心(带空隙)

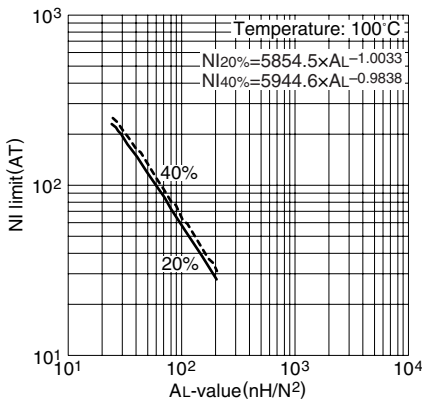

注: 该图表所示的极限线表示将相对于磁通量的励磁电流的变化为直线的部分延长, 其偏离20%及40%时的磁场强度和AL值的关系。

AL 值 vs. 气隙长度(代表例) PC47EE13 磁心

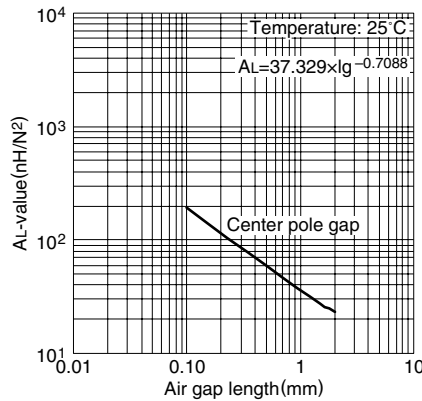

测定条件

- 线圈: ø0.18 2UEW 100Ts
- 频率: 1kHz
- 电流: 0.5mA

温度上升 vs. 总损耗特性(代表例) EE13 磁心

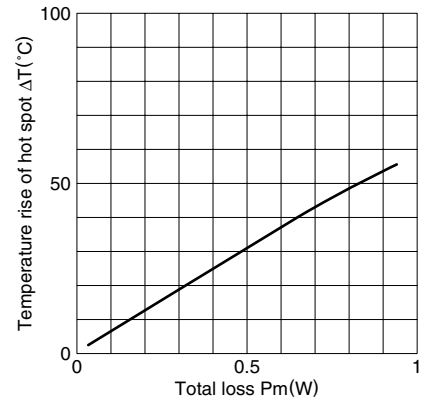

注: 温度上升数据是在容积为400x300x300cm的恒温恒湿 (25°C, 45%(%)RH.) 的室内测定的。

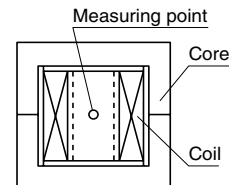

EE系列 EE16磁心

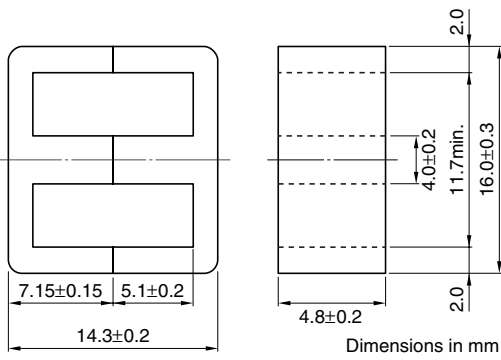

参数

| | | | |
|---------|----------------------|------------------|------|
| 磁心常数 | C ₁ | mm ⁻¹ | 1.82 |
| 实效磁路长度 | ℓ _e | mm | 34.5 |
| 实效截面积 | A _e | mm ² | 19.0 |
| 实效体积 | V _e | mm ³ | 656 |
| 中脚截面积 | A _{cp} | mm ² | 19.2 |
| 最小中脚截面积 | A _{cp min.} | mm ² | 17.5 |
| 卷线截面积 | A _{cw} | mm ² | 41.4 |
| 质量 (组) | | g | 3.3 |

| 品名 | AL 值 (nH/N ²) | 磁心损耗(W) at 100°C 100kHz, 200mT | 设计例 (顺向型转换器方式) |
|------------|---------------------------|-----------------------------------|-------------------|
| PC47EE16-Z | 1140±25% (1kHz, 0.5mA)* | 0.28 max. | 32W (100kHz) |

* 线圈 : ø0.18 2UEW 100Ts

NI limit vs. AL 值(代表例) PC47EE16 磁心(带空隙)

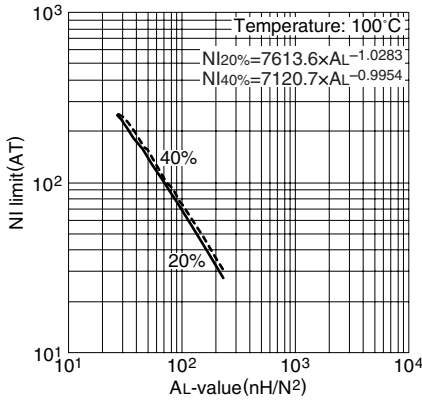

注 : 该图表所示的极限线表示将相对于磁通量的励磁电流的变化为直线的部分延长, 其偏离20%及40%时的磁场强度和AL值的关系。

AL 值 vs. 气隙长度(代表例) PC47EE16 磁心

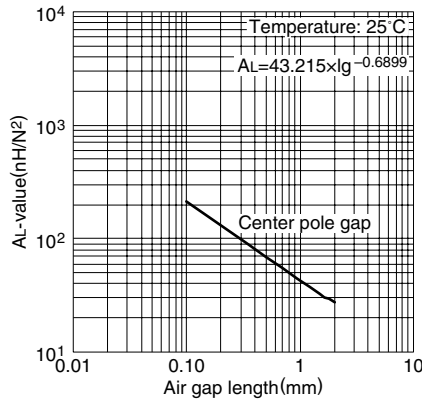

测定条件

- 线圈 : ø0.18 2UEW 100Ts
- 频率 : 1kHz
- 电流 : 0.5mA

EE系列 EE19磁心

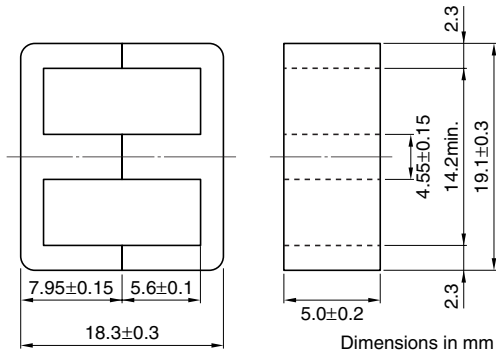

参数

| | | | |
|---------|----------------------|------------------|------|
| 磁心常数 | C ₁ | mm ⁻¹ | 1.71 |
| 实效磁路长度 | ℓ _e | mm | 39.4 |
| 实效截面积 | A _e | mm ² | 23.0 |
| 实效体积 | V _e | mm ³ | 906 |
| 中脚截面积 | A _{cp} | mm ² | 22.8 |
| 最小中脚截面积 | A _{cp min.} | mm ² | 21.1 |
| 卷线截面积 | A _{cw} | mm ² | 55.8 |
| 质量 (组) | | g | 4.8 |

| 品名 | AL值 (nH/N ²) | 磁心损耗(W) at 100°C 100kHz, 200mT | 设计例 (顺向型转换器方式) |
|------------|--------------------------|-----------------------------------|-------------------|
| PC47EE19-Z | 1250±25% (1kHz, 0.5mA)* | 0.39 | 45W (100kHz) |

* 线圈: ø0.18 2UEW 100Ts

NI limit vs. AL 值(代表例) PC47EE19 磁心(带空隙)

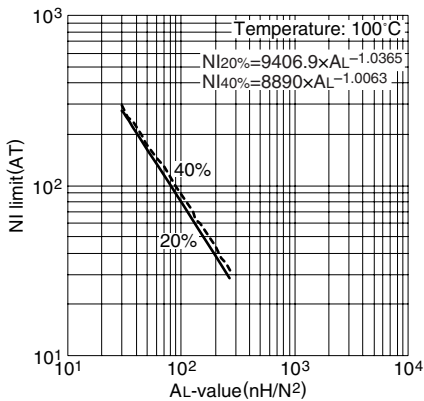

注: 该图表所示的极限线表示将相对于磁通量的励磁电流的变化为直线的部分延长, 其偏离20%及40%时的磁场强度和AL值的关系。

AL 值 vs. 气隙长度(代表例) PC47EE19 磁心

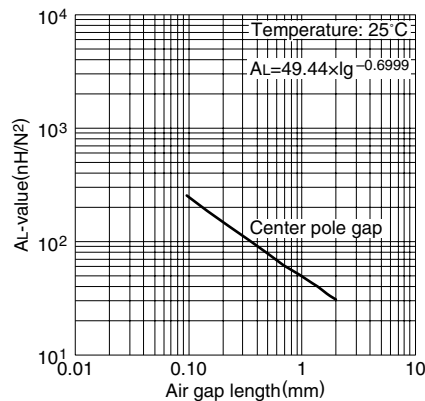

测定条件

- 线圈: ø0.18 2UEW 100Ts
- 频率: 1kHz
- 电流: 0.5mA

EE系列 EE25/19磁心

基于标准 U.S. 积层磁心尺寸。

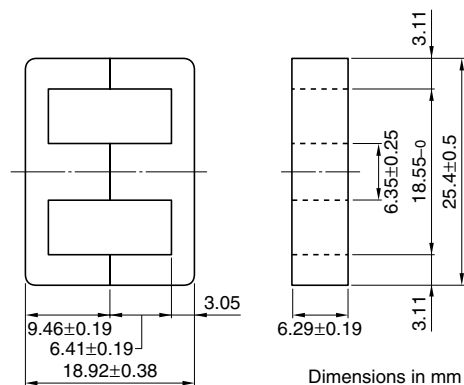

参数

| | | | |
|---------|----------------------|------------------|------|
| 磁心常数 | C ₁ | mm ⁻¹ | 1.22 |
| 实效磁路长度 | ℓ _e | mm | 48.7 |
| 实效截面积 | A _e | mm ² | 40.0 |
| 实效体积 | V _e | mm ³ | 1950 |
| 中脚截面积 | A _{cp} | mm ² | 39.9 |
| 最小中脚截面积 | A _{cp min.} | mm ² | 37.2 |
| 卷线截面积 | A _{cw} | mm ² | 79.0 |
| 质量 (组) | g | | 9.1 |

| 品名 | AL 值 (nH/N ²) | 磁心损耗(W) at 100°C 100kHz, 200mT | 设计例 (顺向型转换器方式) |
|---------------|--|-----------------------------------|-------------------|
| PC47EE25/19-Z | 2000±25% (1kHz, 0.5mA)* 2570 min. (100kHz, 200mT) | 0.80 max. | 93W (100kHz) |

* 线圈 : ø0.23 2UEW 100Ts

NI limit vs. AL 值(代表例) PC47EE25/19 磁心(带空隙)

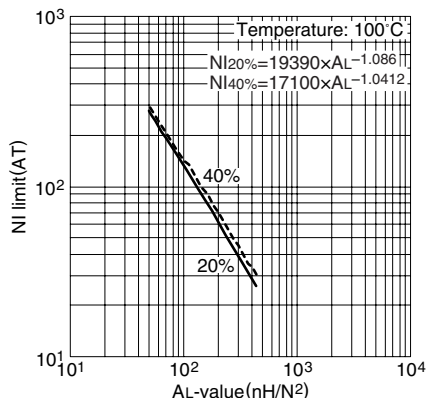

注：该图表所示的极限线表示将相对于磁通量的励磁电流的变化为直线的部分延长，其偏离20%及40%时的磁场强度和AL值的关系。

AL 值 vs. 气隙长度(代表例) PC47EE25/19 磁心

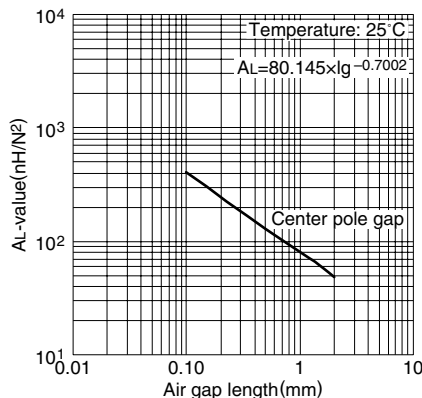

测定条件
 • 线圈 : ø0.23 2UEW 100Ts
 • 频率 : 1kHz
 • 电流 : 0.5mA

温度上升 vs. 总损耗特性(代表例) EE25/19 磁心

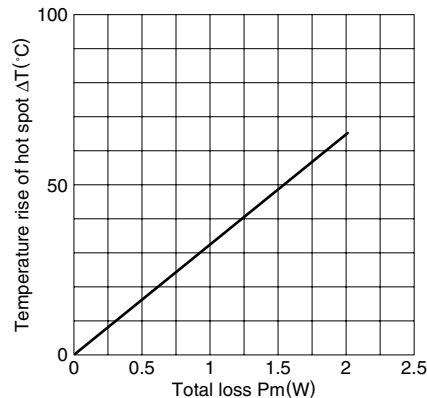

注：温度上升数据是在容积为400x300x300cm的恒温恒湿 (25°C, 45%(%)RH.) 的室内测定的。

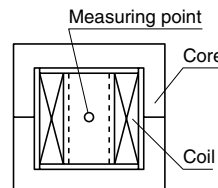

EE系列 EE30磁心 (DIN 41295)

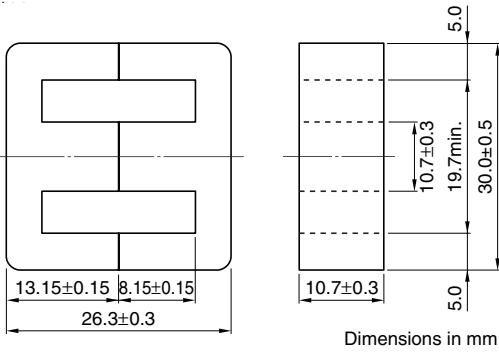

参数

| | | | |
|---------|----------------------|------------------|-------|
| 磁心常数 | C _l | mm ⁻¹ | 0.529 |
| 实效磁路长度 | ℓ _e | mm | 57.7 |
| 实效截面积 | A _e | mm ² | 109.0 |
| 实效体积 | V _e | mm ³ | 6290 |
| 中脚截面积 | A _{cp} | mm ² | 114 |
| 最小中脚截面积 | A _{cp min.} | mm ² | 108 |
| 卷线截面积 | A _{cw} | mm ² | 75.8 |
| 质量 (组) | | g | 32 |

| 品名 | AL值 (nH/N ²) | 磁心损耗(W) at 100°C 100kHz, 200mT | 设计例 (顺向型转换器方式) |
|------------|--------------------------|-----------------------------------|-------------------|
| PC47EE30-Z | 4690±25% (1kHz, 0.5mA)* | 2.03 max. | 203W (100kHz) |

*线圈: ø0.35 2UEW 100Ts

NI limit vs. AL 值(代表例)

PC47EE30 磁心(带空隙)

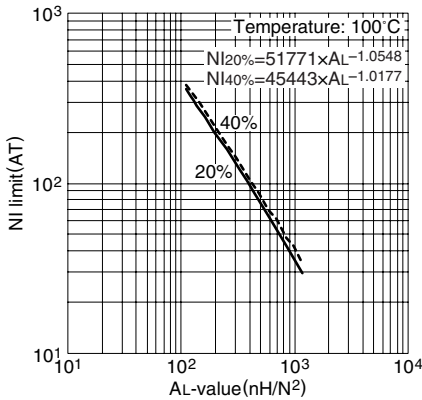

注: 该图表所示的极限线表示将相对于磁通量的励磁电流的变化为直线的部分延长, 其偏离20%及40%时的磁场强度和AL值的关系。

AL 值 vs. 气隙长度(代表例)

PC47EE30 磁心

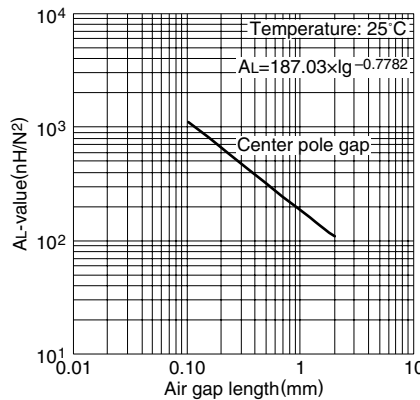

测定条件

- 线圈: ø0.35 2UEW 100Ts
- 频率: 1kHz
- 电流: 0.5mA

EE系列 EE40磁心

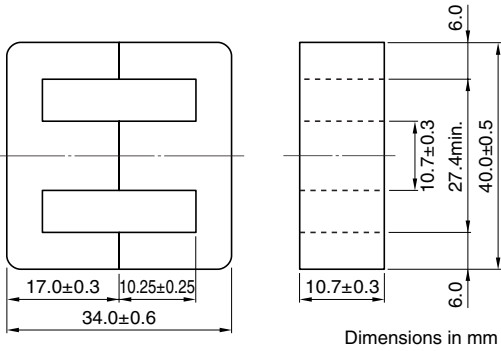

参数

| | | | |
|---------|----------------------|------------------|-------|
| 磁心常数 | C ₁ | mm ⁻¹ | 0.606 |
| 实效磁路长度 | ℓ _e | mm | 77.3 |
| 实效截面积 | A _e | mm ² | 128 |
| 实效体积 | V _e | mm ³ | 9890 |
| 中脚截面积 | A _{cp} | mm ² | 114 |
| 最小中脚截面积 | A _{cp min.} | mm ² | 108 |
| 卷线截面积 | A _{cw} | mm ² | 164 |
| 质量 (组) | | g | 50 |

| 品名 | AL值 (nH/N ²) | 磁心损耗(W) at 100°C 100kHz, 200mT | 设计例 (顺向型转换器方式) |
|------------|--------------------------|-----------------------------------|-------------------|
| PC47EE40-Z | 4150±25% (1kHz, 0.5mA)* | 3.1 max. | 311W (100kHz) |

* 线圈 : ø0.18 2UEW 100Ts

NI limit vs. AL 值(代表例) PC47EE40 磁心(带空隙)

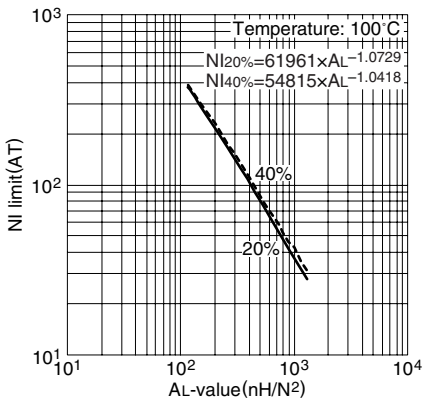

注 : 该图表所示的极限线表示将相对于磁通量的励磁电流的变化为直线的部分延长, 其偏离20%及40%时的磁场强度和AL值的关系。

AL 值 vs. 气隙长度(代表例) PC47EE40 磁心

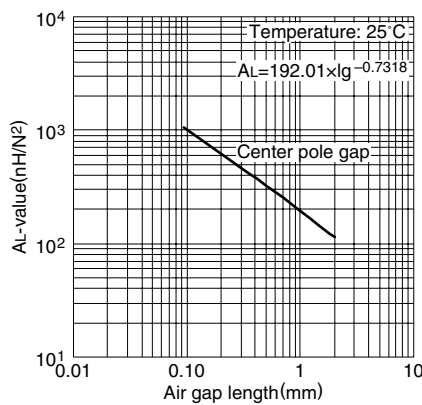

- 测定条件
- 线圈 : ø0.18 2UEW 100Ts
 - 频率 : 1kHz
 - 电流 : 0.5mA

EE系列 EE50磁心

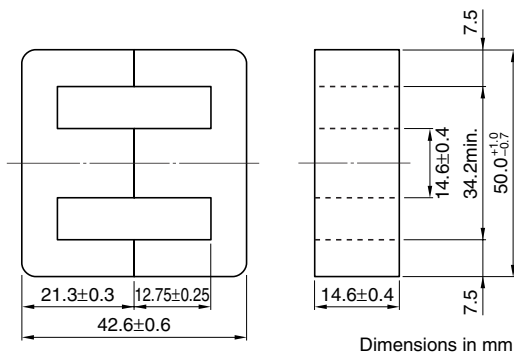

参数

| | | | |
|---------|-----------------------|------------------|-------|
| 磁心常数 | C_1 | mm^{-1} | 0.425 |
| 实效磁路长度 | l_e | mm | 95.8 |
| 实效截面积 | A_e | mm^2 | 226 |
| 实效体积 | V_e | mm^3 | 21600 |
| 中脚截面积 | A_{cp} | mm^2 | 213 |
| 最小中脚截面积 | $A_{cp \text{ min.}}$ | mm^2 | 202 |
| 卷线截面积 | A_{cw} | mm^2 | 262 |
| 质量 (组) | | g | 116 |

| 品名 | AL值 (nH/N ²) | 磁心损耗(W) at 100°C 100kHz, 200mT | 设计例 (顺向型转换器方式) |
|------------|--------------------------|-----------------------------------|-------------------|
| PC47EE50-Z | 6110±25% (1kHz, 0.5mA)* | 8.78 max. | 556W (100kHz) |

* 线圈: $\phi 0.18$ 2UEW 100Ts

NI limit vs. AL 值(代表例)

PC47EE50 磁心(带空隙)

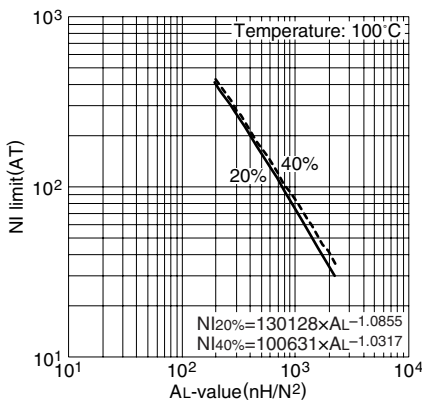

注: 该图表所示的极限线表示将相对于磁通量的励磁电流的变化为直线的部分延长, 其偏离20%及40%时的磁场强度和AL值的关系。

AL 值 vs. 气隙长度(代表例)

PC47EE50 磁心

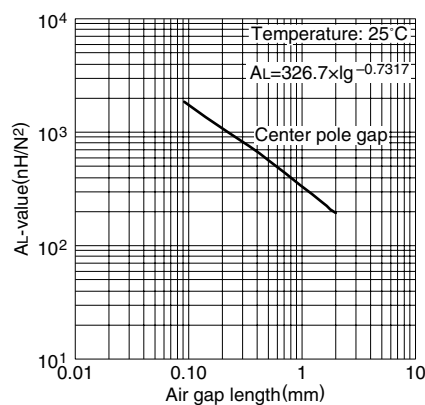

测定条件

- 线圈: $\phi 0.18$ 2UEW 100Ts
- 频率: 1kHz
- 电流: 0.5mA

EE系列 EE60磁心

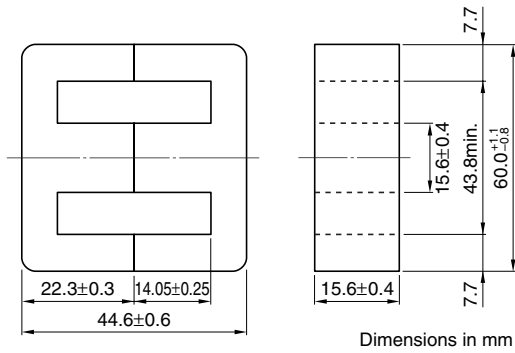

参数

| | | | |
|---------|----------------------|------------------|-------|
| 磁心常数 | C ₁ | mm ⁻¹ | 0.446 |
| 实效磁路长度 | ℓ _e | mm | 110 |
| 实效截面积 | A _e | mm ² | 247 |
| 实效体积 | V _e | mm ³ | 27100 |
| 中脚截面积 | A _{cp} | mm ² | 243 |
| 最小中脚截面积 | A _{cp min.} | mm ² | 231 |
| 卷线截面积 | A _{cw} | mm ² | 407 |
| 质量 (组) | | g | 135 |

| 品名 | AL值 (nH/N ²) | 磁心损耗(W) at 100°C 100kHz, 200mT | 设计例 (顺向型转换器方式) |
|------------|--------------------------|-----------------------------------|-------------------|
| PC47EE60-Z | 5670±25% (1kHz, 0.5mA)* | 11.35 max. | 713W (100kHz) |

* 线圈: ø0.18 2UEW 100Ts

NI limit vs. AL 值(代表例)

PC47EE60 磁心(带空隙)

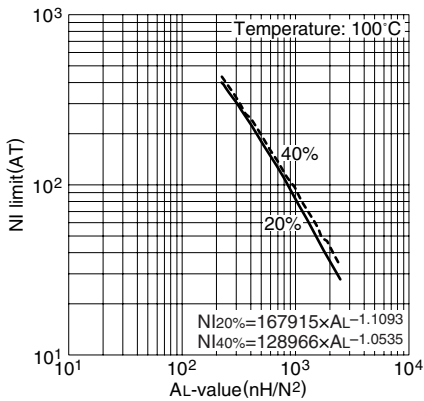

注: 该图表所示的极限线表示将相对于磁通量的励磁电流的变化为直线的部分延长, 其偏离20%及40%时的磁场强度和AL值的关系。

AL 值 vs. 气隙长度(代表例)

PC47EE60 磁心

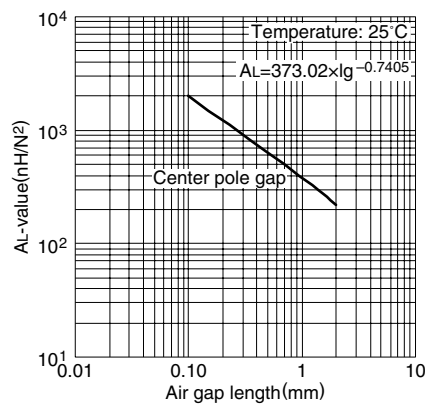

测定条件

- 线圈: ø0.18 2UEW 100Ts
- 频率: 1kHz
- 电流: 0.5mA

EER系列 EER25.5磁心 (JIS FEER 25.5A)

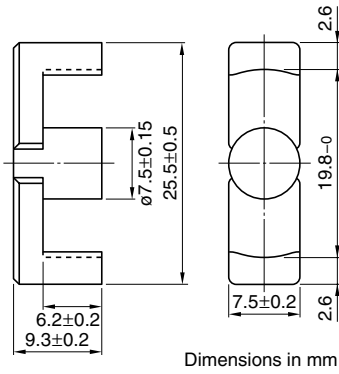

参数

| | | | |
|---------|----------------------|------------------|------|
| 磁心常数 | C ₁ | mm ⁻¹ | 1.08 |
| 实效磁路长度 | ℓ _e | mm | 48.2 |
| 实效截面积 | A _e | mm ² | 44.8 |
| 实效体积 | V _e | mm ³ | 2160 |
| 中脚截面积 | A _{cp} | mm ² | 44.2 |
| 最小中脚截面积 | A _{cp min.} | mm ² | 42.4 |
| 卷线截面积 | A _{cw} | mm ² | 79.4 |
| 质量 (组) | | g | 11 |

| 品名 | AL 值 (nH/N ²) | 磁心损耗(W) 100kHz, 200mT | 设计例 (顺向型转换器方式) |
|---------------|--|------------------------------|-------------------|
| PC47EER25.5-Z | 1920±25% (1kHz, 0.5mA)* 2910 min. (100kHz, 200mT) | 0.75 max.(100°C) | 112W (100kHz) |
| PC95EER25.5-Z | 1920±25% (1kHz, 0.5mA)* 2700±25% | 1.1/0.9/1.1(25°C/80°C/120°C) | 96W (100kHz) |

* 线圈 : ø0.35 2UEW 100Ts

NI limit vs. AL 值(代表例)
PC47EER25.5 磁心(带空隙)

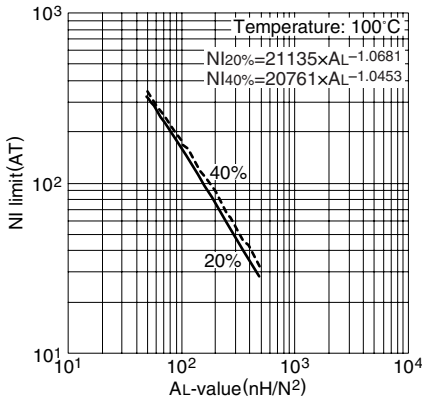

AL 值 vs. 气隙长度(代表例)
PC47EER25.5 磁心

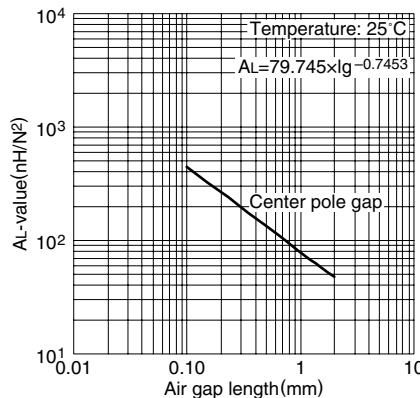

温度上升 vs. 总损耗特性(代表例)
EER25.5 磁心

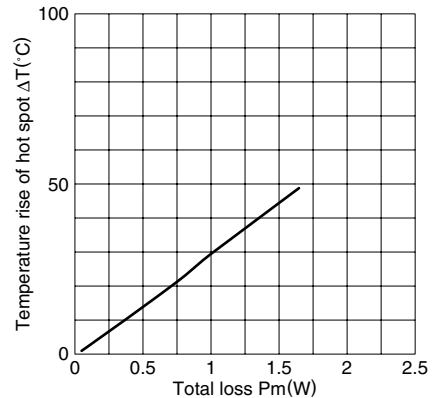

注 : 温度上升数据是在容积为400x300x300cm的恒温恒湿 (25°C, 45%(%)RH.) 的室内测定的。

NI limit vs. AL 值(代表例)
PC95EER25.5 磁心(带空隙)

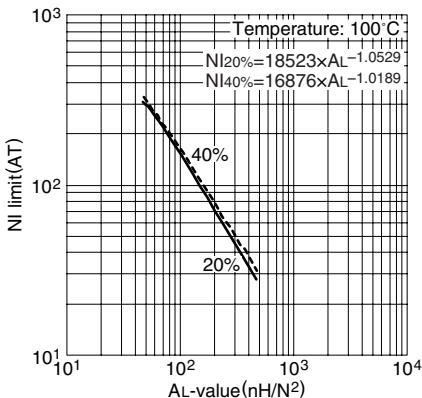

AL 值 vs. 气隙长度(代表例)
PC95EER25.5 磁心

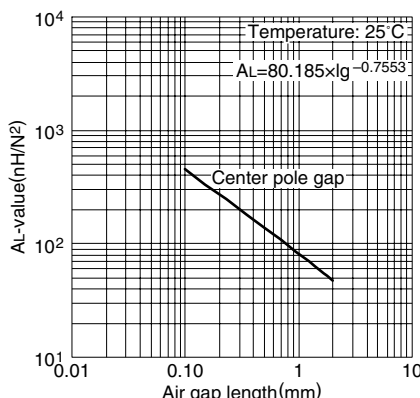

注 : 该图表所示的极限线表示将相对于磁通量的励磁电流的变化为直线的部分延长, 其偏离20%及40%时的磁场强度和AL值的关系。

- 测定条件
- 线圈 : ø0.35 2UEW 100Ts
 - 频率 : 1kHz
 - 电流 : 0.5mA

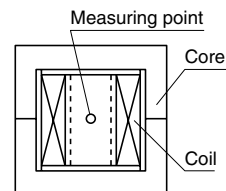

EER系列 EER28磁心 (JIS FEER 28.5A)

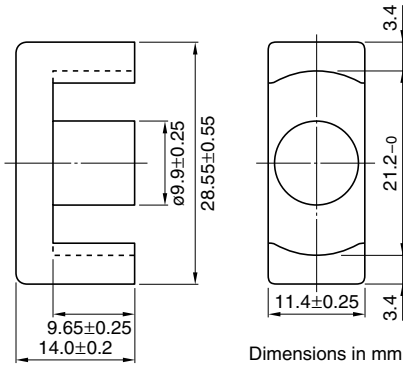

参数

| | | | |
|---------|----------------------|------------------|------|
| 磁心常数 | C ₁ | mm ⁻¹ | 0.78 |
| 实效磁路长度 | ℓ _e | mm | 64.0 |
| 实效截面积 | A _e | mm ² | 82.1 |
| 实效体积 | V _e | mm ³ | 5250 |
| 中脚截面积 | A _{cp} | mm ² | 77.0 |
| 最小中脚截面积 | A _{cp min.} | mm ² | 73.1 |
| 卷线截面积 | A _{cw} | mm ² | 114 |
| 质量 (组) | | g | 28 |

| 品名 | AL值 (nH/N ²) | 磁心损耗(W) 100kHz, 200mT | 设计例 (顺向型转换器方式) |
|-------------|--|--------------------------------|-------------------|
| PC47EER28-Z | 2870±25% (1kHz, 0.5mA)* 4350 min. (100kHz, 200mT) | 1.72 max.(100°C) | 233W (100kHz) |
| PC95EER28-Z | 2870±25% (1kHz, 0.5mA)* 4000±25% | 2.45/2.1/2.45(25°C/80°C/120°C) | 223W (100kHz) |

* 线圈 : ø0.35 2UEW 100Ts

NI limit vs. AL 值(代表例) PC47EER28 磁心(带空隙)

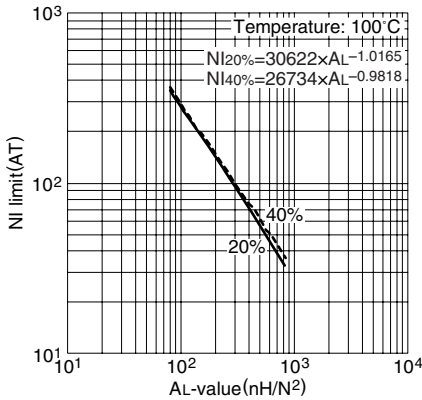

AL 值 vs. 气隙长度(代表例) PC47EER28 磁心

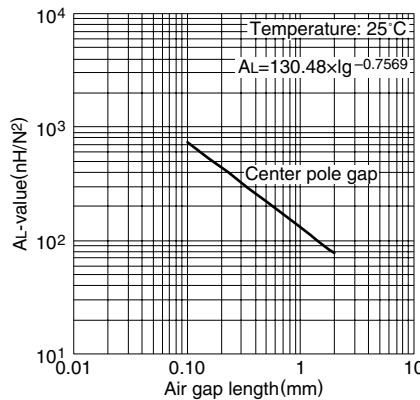

温度上升 vs. 总损耗特性(代表例) EER28 磁心

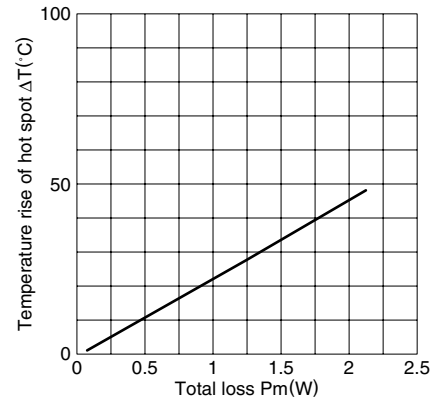

注：温度上升数据是在容积为400x300x300cm的恒温恒湿(25°C, 45%(%)RH.)的室内测定的。

NI limit vs. AL 值(代表例) PC95EER28 磁心(带空隙)

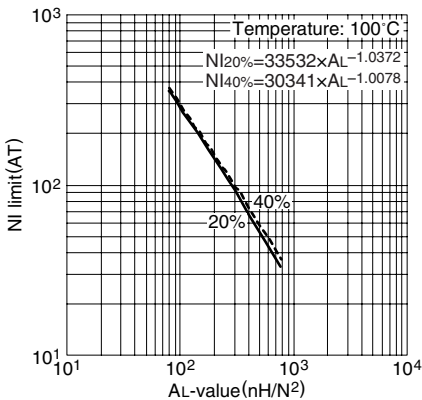

AL 值 vs. 气隙长度(代表例) PC95EER28 磁心

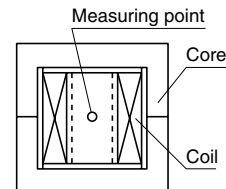
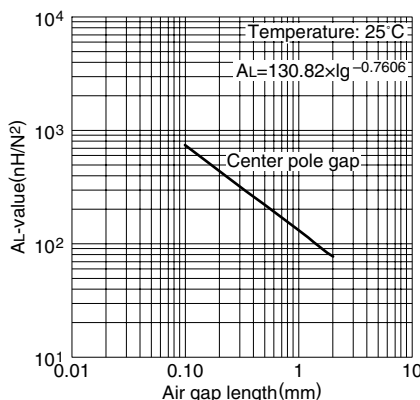

注：该图表所示的极限线表示将相对于磁通量的励磁电流的变化为直线的部分延长，其偏离20%及40%时的磁场强度和AL值的关系。

- 测定条件
- 线圈 : ø0.35 2UEW 100Ts
 - 频率 : 1kHz
 - 电流 : 0.5mA

EER系列 EER28L磁心 (JIS FEER 28.5B)

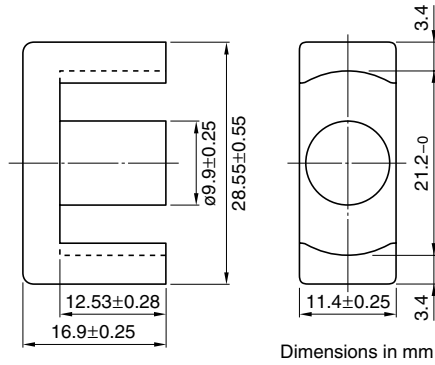

参数

| | | | |
|---------|----------------------|------------------|-------|
| 磁心常数 | C ₁ | mm ⁻¹ | 0.928 |
| 实效磁路长度 | ℓ _e | mm | 75.5 |
| 实效截面积 | A _e | mm ² | 81.4 |
| 实效体积 | V _e | mm ³ | 6150 |
| 中脚截面积 | A _{cp} | mm ² | 77.0 |
| 最小中脚截面积 | A _{cp min.} | mm ² | 73.1 |
| 卷线截面积 | A _{cw} | mm ² | 148 |
| 质量 (组) | | g | 33 |

| 品名 | AL 值 (nH/N ²) | 磁心损耗(W) 100kHz, 200mT | 设计例 (顺向型转换器方式) |
|--------------|--|-------------------------------|-------------------|
| PC47EER28L-Z | 2520±25% (1kHz, 0.5mA)* 3660 min. (100kHz, 200mT) | 2.03 max.(100°C) | 267W (100kHz) |
| PC95EER28L-Z | 2520±25% (1kHz, 0.5mA)* 3500±25% | 2.9/2.45/2.9(25°C/80°C/120°C) | 250W (100kHz) |

* 线圈 : ø0.35 2UEW 100Ts

NI limit vs. AL 值(代表例) PC47EER28L 磁心(带空隙)

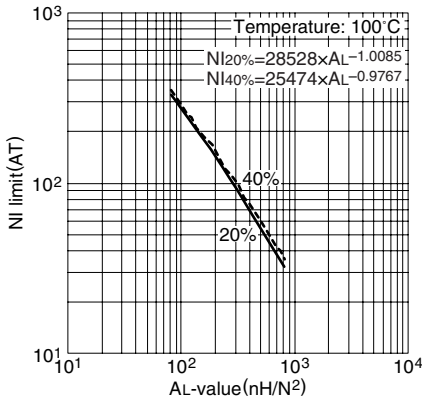

AL 值 vs. 气隙长度(代表例) PC47EER28L 磁心

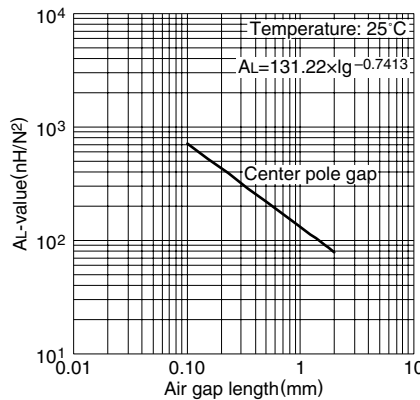

温度上升 vs. 总损耗特性(代表例) EER28L 磁心

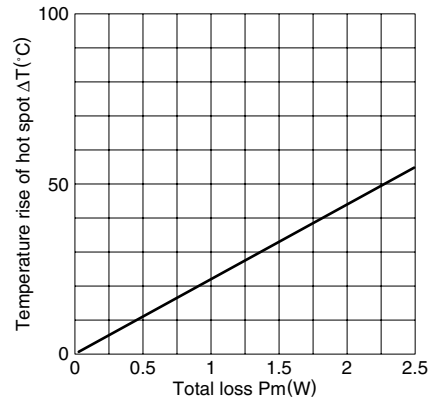

注：温度上升数据是在容积为400x300x300cm的恒温恒湿（25°C，45%RH.）的室内测定的。

NI limit vs. AL 值(代表例) PC95EER28L 磁心(带空隙)

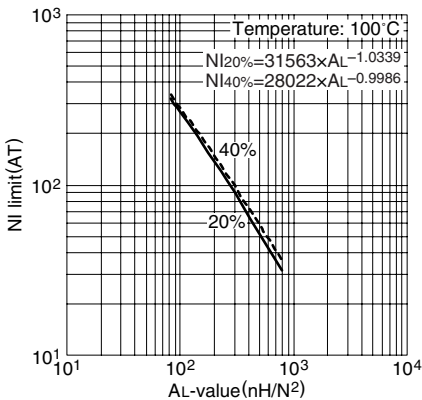

AL 值 vs. 气隙长度(代表例) PC95EER28L 磁心

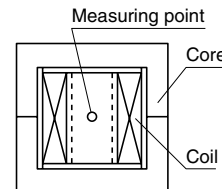
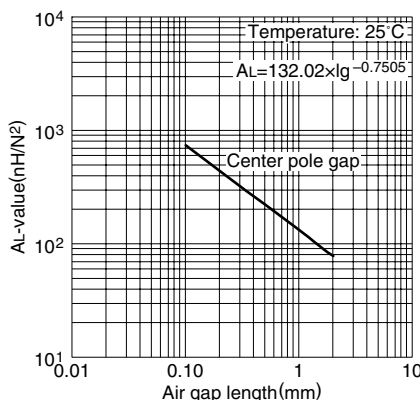

注：该图表所示的极限线表示将相对于磁通量的励磁电流的变化为直线的部分延长，其偏离20%及40%时的磁场强度和AL值的关系。

- 测定条件
- 线圈：ø0.35 2UEW 100Ts
 - 频率：1kHz
 - 电流：0.5mA

EER系列 EER35磁心 (JIS FEER 35A)

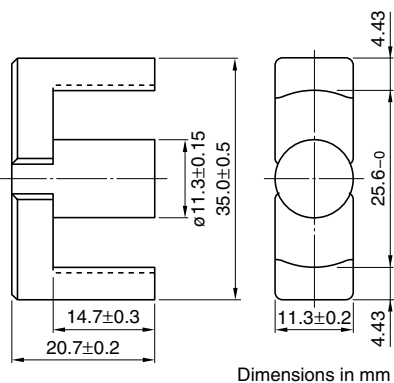

Dimensions in mm

参数

| | | | |
|---------|----------------------|------------------|-------|
| 磁心常数 | C ₁ | mm ⁻¹ | 0.849 |
| 实效磁路长度 | ℓ _e | mm | 90.8 |
| 实效截面积 | A _e | mm ² | 107 |
| 实效体积 | V _e | mm ³ | 9720 |
| 中脚截面积 | A _{cp} | mm ² | 100 |
| 最小中脚截面积 | A _{cp min.} | mm ² | 97.6 |
| 卷线截面积 | A _{cw} | mm ² | 218 |
| 质量 (组) | | g | 52 |

| 品名 | AL 值 (nH/N ²) | 磁心损耗(W) 100kHz, 200mT | 设计例 (顺向型转换器方式) |
|-------------|--|--------------------------------|-------------------|
| PC47EER35-Z | 2770±25% (1kHz, 0.5mA)* 4000 min. (100kHz, 200mT) | 3.18 max.(100°C) | 376W (100kHz) |
| PC95EER35-Z | 2770±25% (1kHz, 0.5mA)* 4000±25% | 4.55/3.8/4.55(25°C/80°C/120°C) | 336W (100kHz) |

* 线圈 : ø0.35 2UEW 100Ts

NI limit vs. AL 值(代表例) PC47EER35 磁心(带空隙)

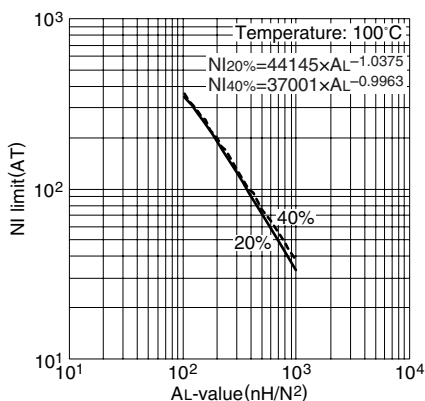

AL 值 vs. 气隙长度(代表例) PC47EER35 磁心

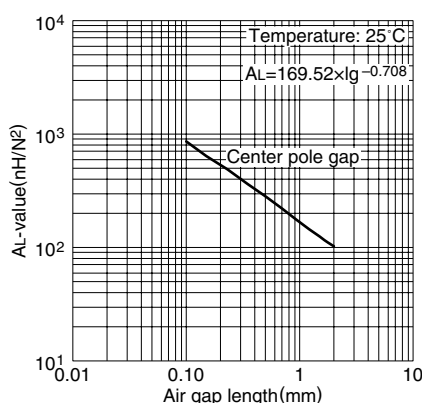

温度上升 vs. 总损耗特性(代表例) EER35 磁心

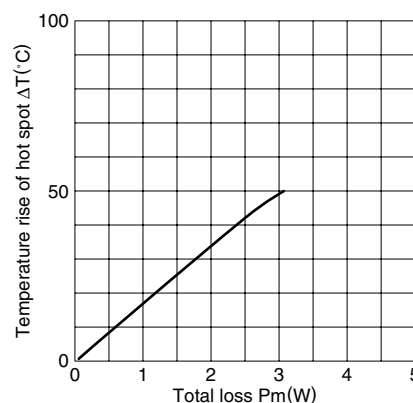

注：温度上升数据是在容积为400x300x300cm的恒温恒湿（25°C，45%RH.）的室内测定的。

NI limit vs. AL 值(代表例) PC95EER35 磁心(带空隙)

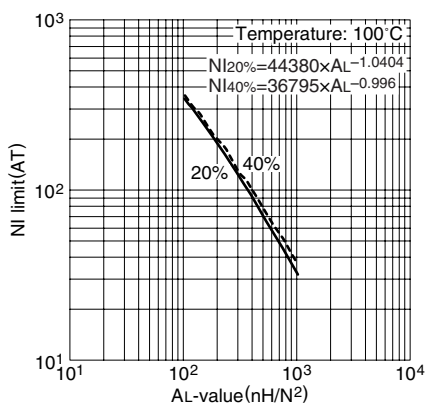

AL 值 vs. 气隙长度(代表例) PC95EER35 磁心

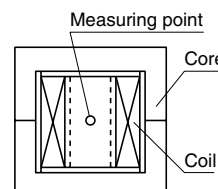
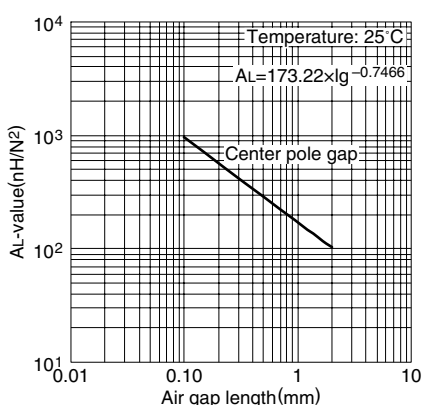

注：该图表所示的极限线表示将相对于磁通量的励磁电流的变化为直线的部分延长，其偏离20%及40%时的磁场强度和AL值的关系。

- 测定条件
- 线圈：ø0.35 2UEW 100Ts
 - 频率：1kHz
 - 电流：0.5mA

EER系列 EER40磁心

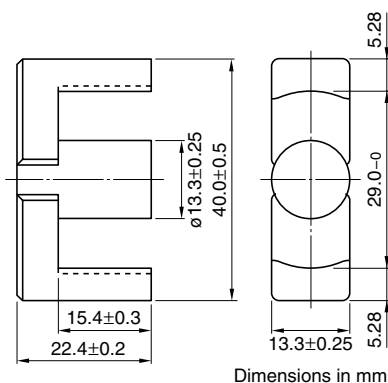

参数

| | | | |
|---------|----------------------|------------------|-------|
| 磁心常数 | C ₁ | mm ⁻¹ | 0.658 |
| 实效磁路长度 | ℓ _e | mm | 98.0 |
| 实效截面积 | A _e | mm ² | 149 |
| 实效体积 | V _e | mm ³ | 14600 |
| 中脚截面积 | A _{cp} | mm ² | 139 |
| 最小中脚截面积 | A _{cp min.} | mm ² | 134 |
| 卷线截面积 | A _{cw} | mm ² | 249 |
| 质量 (组) | | g | 78 |

| 品名 | AL值 (nH/N ²) | 磁心损耗(W) 100kHz, 200mT | 设计例 (顺向型转换器方式) |
|-------------|--|------------------------------|-------------------|
| PC47EER40-Z | 3620±25% (1kHz, 0.5mA)* 5160 min. (100kHz, 200mT) | 4.77 max.(100°C) | 484W (100kHz) |
| PC95EER40-Z | 3620±25% (1kHz, 0.5mA)* 5200±25% | 6.8/5.7/6.8(25°C/80°C/120°C) | 446W (100kHz) |

* 线圈 : ø0.35 2UEW 100Ts

NI limit vs. AL 值(代表例) PC47EER40 磁心(带空隙)

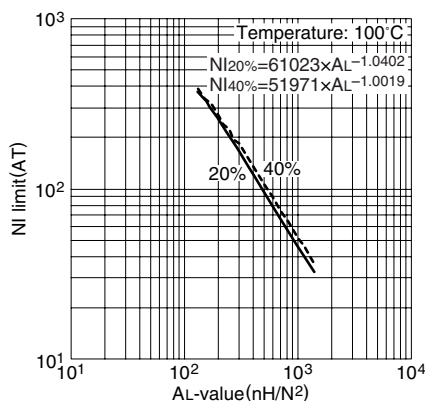

AL 值 vs. 气隙长度(代表例) PC47EER40 磁心

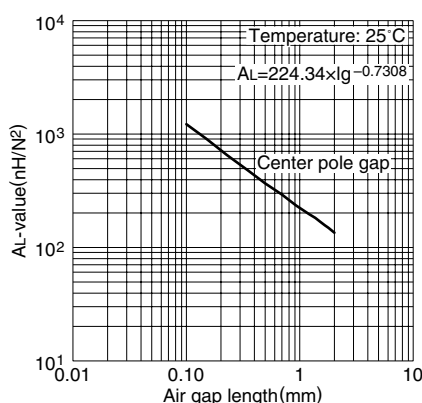

温度上升 vs. 总损耗特性(代表例) EER40 磁心

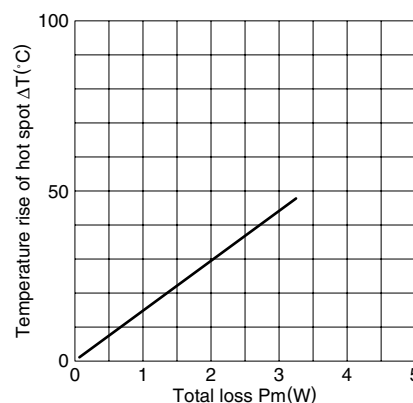

注：温度上升数据是在容积为400x300x300cm的恒温恒湿（25°C，45%RH.）的室内测定的。

NI limit vs. AL 值(代表例) PC95EER40 磁心(带空隙)

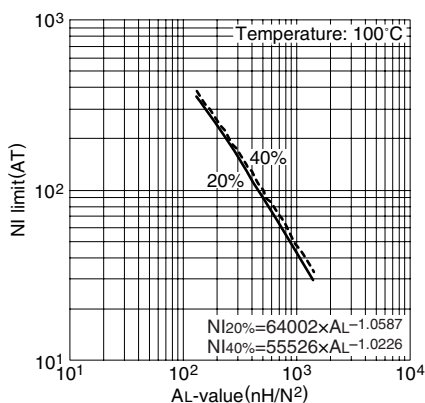

AL 值 vs. 气隙长度(代表例) PC95EER40 磁心

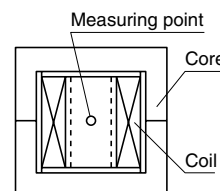
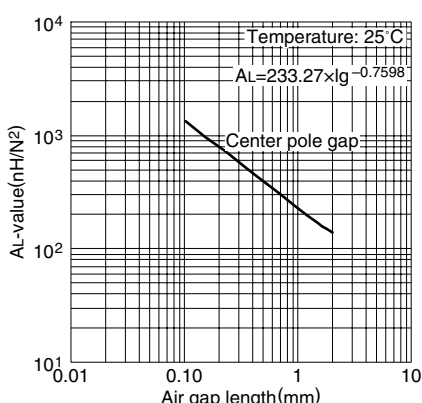

注：该图表所示的极限线表示将相对于磁通量的励磁电流的变化为直线的部分延长，其偏离20%及40%时的磁场强度和AL值的关系。

- 测定条件
- 线圈 : ø0.35 2UEW 100Ts
 - 频率 : 1kHz
 - 电流 : 0.5mA

EER系列 EER42磁心 (JIS FEER 42)

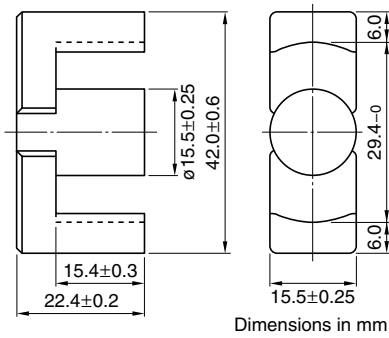

参数

| | | | |
|---------|----------------------|------------------|-------|
| 磁心常数 | C ₁ | mm ⁻¹ | 0.509 |
| 实效磁路长度 | ℓ _e | mm | 98.8 |
| 实效截面积 | A _e | mm ² | 194 |
| 实效体积 | V _e | mm ³ | 19200 |
| 中脚截面积 | A _{cp} | mm ² | 187 |
| 最小中脚截面积 | A _{cp min.} | mm ² | 183 |
| 卷线截面积 | A _{cw} | mm ² | 223 |
| 质量 (组) | | g | 102 |

| 品名 | AL值 (nH/N ²) | 磁心损耗(W) at 100°C 100kHz, 200mT | 设计例 (顺向型转换器方式) |
|-------------|--|-----------------------------------|-------------------|
| PC47EER42-Z | 4690±25% (1kHz, 0.5mA)* 6670 min. (100kHz, 200mT) | 6.47 max. | 540W (100kHz) |

*线圈: ø0.35 2UEW 100Ts

NI limit vs. AL 值(代表例) PC47EER42 磁心(带空隙)

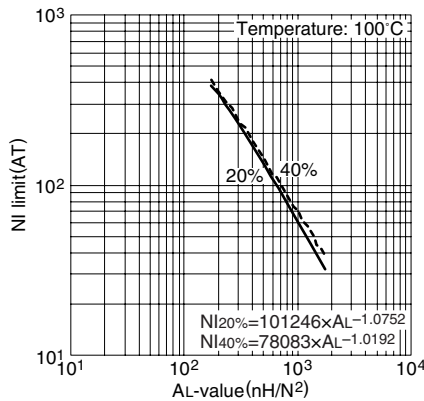

注: 该图表所示的极限线表示将相对于磁通量的励磁电流的变化为直线的部分延长, 其偏离20%及40%时的磁场强度和AL值的关系。

AL 值 vs. 气隙长度(代表例) PC47EER42 磁心

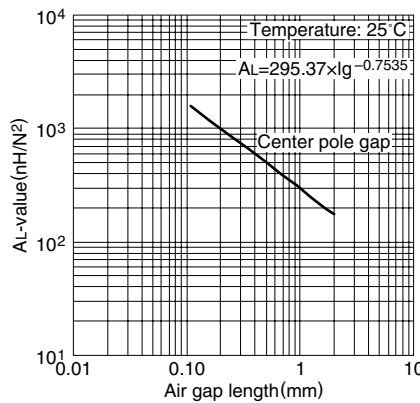

测定条件

- 线圈: ø0.35 2UEW 100Ts
- 频率: 1kHz
- 电流: 0.5mA

温度上升 vs. 总损耗特性(代表例) EER42 磁心

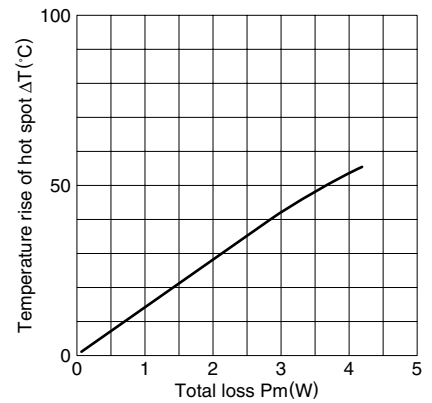

注: 温度上升数据是在容积为400x300x300cm的恒温恒湿 (25°C, 45%(%)RH.) 的室内测定的。

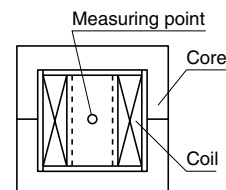

EER系列 EER42/42/20磁心

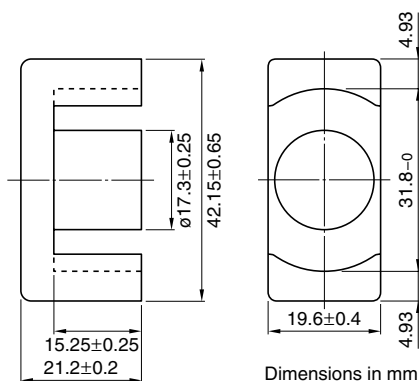

参数

| | | | |
|---------|----------------------|------------------|-------|
| 磁心常数 | C ₁ | mm ⁻¹ | 0.411 |
| 实效磁路长度 | ℓ _e | mm | 98.6 |
| 实效截面积 | A _e | mm ² | 240 |
| 实效体积 | V _e | mm ³ | 23700 |
| 中脚截面积 | A _{cp} | mm ² | 235 |
| 最小中脚截面积 | A _{cp min.} | mm ² | 228 |
| 卷线截面积 | A _{cw} | mm ² | 229 |
| 质量 (组) | | g | 116 |

| 品名 | AL值 (nH/N ²) | 磁心损耗(W) at 100°C 100kHz, 200mT | 设计例 (顺向型转换器方式) |
|-------------------|--|-----------------------------------|-------------------|
| PC47EER42/42/20-Z | 5340±25% (1kHz, 0.5mA)* 8260 min. (100kHz, 200mT) | 9.96 max. | 647W (100kHz) |

*线圈: ø0.35 2UEW 100Ts

NI limit vs. AL 值(代表例) PC47EER42/42/20 磁心(带空隙)

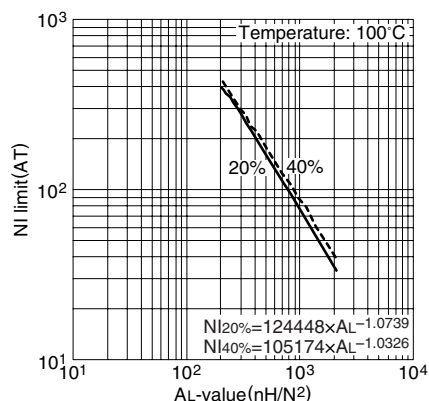

注: 该图表所示的极限线表示将相对于磁通量的励磁电流的变化为直线的部分延长, 其偏离20%及40%时的磁场强度和AL值的关系。

AL 值 vs. 气隙长度(代表例) PC47EER42/42/20 磁心

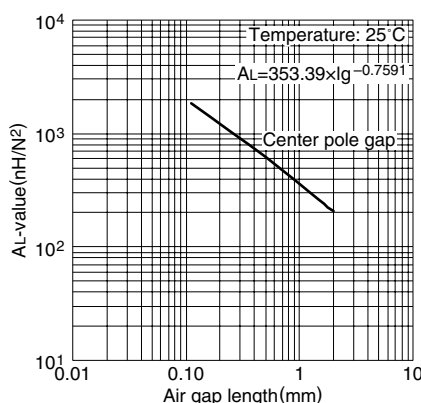

测定条件
 •线圈: ø0.35 2UEW 100Ts
 •频率: 1kHz
 •电流: 0.5mA

温度上升 vs. 总损耗特性(代表例) EER42/42/20 磁心

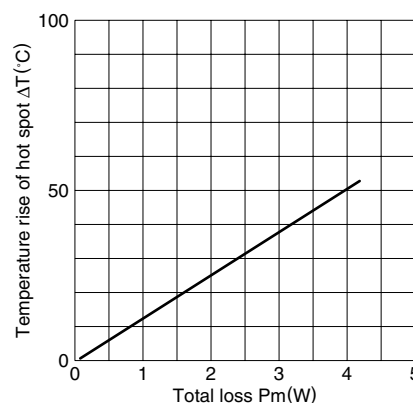

注: 温度上升数据是在容积为400x300x300cm的恒温恒湿 (25°C, 45%RH.) 的室内测定的。

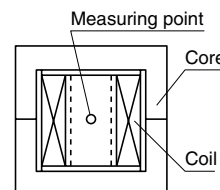

ETD系列 ETD19磁心

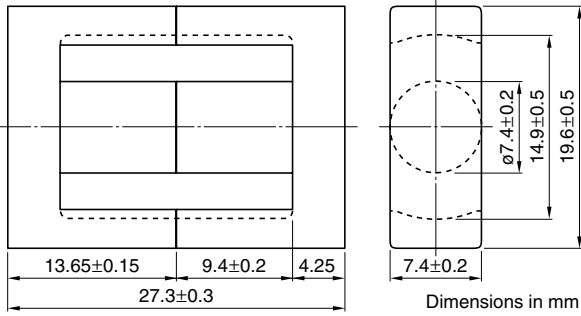

参数

| | | | |
|---------|----------------------|------------------|------|
| 磁心常数 | C ₁ | mm ⁻¹ | 1.32 |
| 实效磁路长度 | ℓ _e | mm | 54.6 |
| 实效截面积 | A _e | mm ² | 41.3 |
| 实效体积 | V _e | mm ³ | 2260 |
| 中脚截面积 | A _{cp} | mm ² | 43 |
| 最小中脚截面积 | A _{cp min.} | mm ² | 40.7 |
| 卷线截面积 | A _{cw} | mm ² | 70.5 |
| 质量 (组) | | g | 13.3 |

| 品名 | AL值 (nH/N ²) | 磁心损耗(W) at 100°C 100kHz, 200mT | 设计例 (顺向型转换器方式) |
|-------------|--|-----------------------------------|-------------------|
| PC47ETD19-Z | 1720±25% (1kHz, 0.5mA)* 2380 min. (100kHz, 200mT) | 1.01 max. | 114W (100kHz) |

*线圈: ø0.35 2UEW 100Ts

NI limit vs. AL 值(代表例) PC47ETD19 磁心(带空隙)

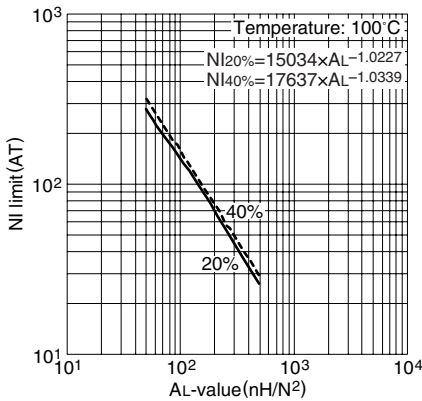

注: 该图表所示的极限线表示将相对于磁通量的励磁电流的变化为直线的部分延长, 其偏离20%及40%时的磁场强度和AL值的关系。

AL 值 vs. 气隙长度(代表例) PC47ETD19 磁心

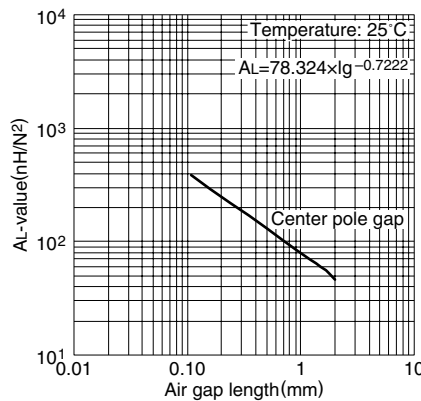

测定条件

- 线圈: ø0.35 2UEW 100Ts
- 频率: 1kHz
- 电流: 0.5mA

温度上升 vs. 总损耗特性(代表例) ETD19 磁心

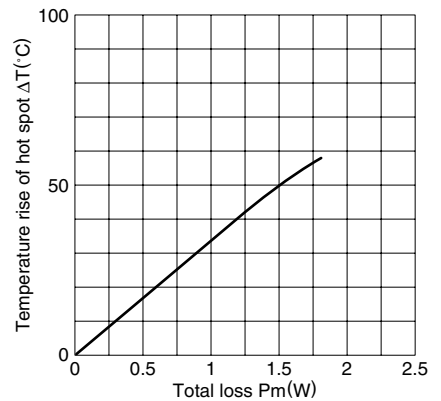

注: 温度上升数据是在容积为400x300x300cm的恒温恒湿 (25°C, 45%(%)RH.) 的室内测定的。

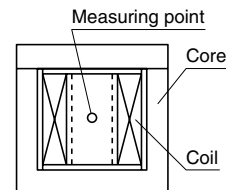

ETD系列 ETD24 磁心

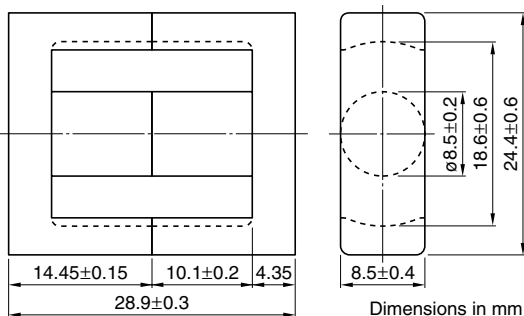

参数

| | | | |
|---------|----------------------|------------------|------|
| 磁心常数 | C ₁ | mm ⁻¹ | 1.10 |
| 实效磁路长度 | ℓ _e | mm | 61.9 |
| 实效截面积 | A _e | mm ² | 56.3 |
| 实效体积 | V _e | mm ³ | 3480 |
| 中脚截面积 | A _{cp} | mm ² | 56.7 |
| 最小中脚截面积 | A _{cp min.} | mm ² | 54.1 |
| 卷线截面积 | A _{cw} | mm ² | 102 |
| 质量 (组) | | g | 19.5 |

| 品名 | AL 值 (nH/N ²) | 磁心损耗(W) at 100°C 100kHz, 200mT | 设计例 (顺向型转换器方式) |
|-------------|--|-----------------------------------|-------------------|
| PC47ETD24-Z | 2125±25% (1kHz, 0.5mA)* 2860 min. (100kHz, 200mT) | 1.51 max. | 131W (100kHz) |

* 线圈: ø0.35 2UEW 100Ts

NI limit vs. AL 值(代表例) PC47ETD24 磁心(带空隙)

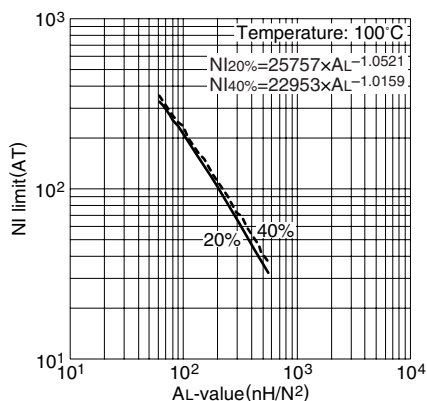

注: 该图表所示的极限线表示将相对于磁通量的励磁电流的变化为直线的部分延长, 其偏离20%及40%时的磁场强度和AL值的关系。

AL 值 vs. 气隙长度(代表例) PC47ETD24 磁心

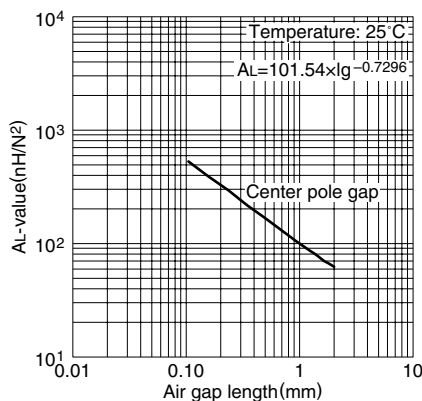

测定条件
 • 线圈: ø0.35 2UEW 100Ts
 • 频率: 1kHz
 • 电流: 0.5mA

温度上升 vs. 总损耗特性(代表例) ETD24 磁心

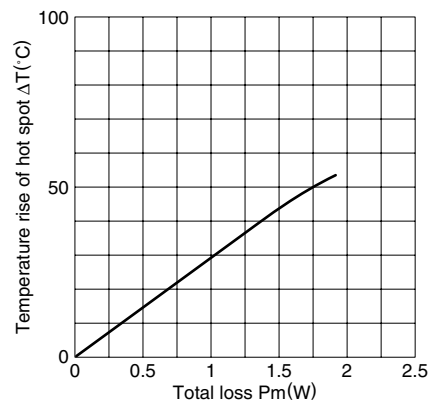

注: 温度上升数据是在容积为400x300x300cm的恒温恒湿(25°C, 45%(%)RH.)的室内测定的。

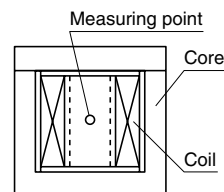

ETD系列 ETD29磁心

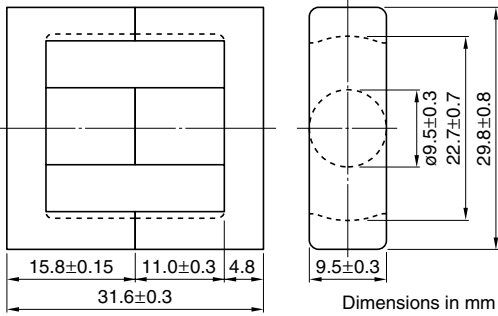

参数

| | | | |
|---------|----------------------|------------------|-------|
| 磁心常数 | C ₁ | mm ⁻¹ | 0.959 |
| 实效磁路长度 | ℓ _e | mm | 70.6 |
| 实效截面积 | A _e | mm ² | 73.6 |
| 实效体积 | V _e | mm ³ | 5200 |
| 中脚截面积 | A _{cp} | mm ² | 70.9 |
| 最小中脚截面积 | A _{cp min.} | mm ² | 66.5 |
| 卷线截面积 | A _{cw} | mm ² | 145.2 |
| 质量 (组) | | g | 28 |

| 品名 | AL值 (nH/N ²) | 磁心损耗(W) at 100°C 100kHz, 200mT | 设计例 (顺向型转换器方式) |
|-------------|--|-----------------------------------|-------------------|
| PC47ETD29-Z | 2500±25% (1kHz, 0.5mA)* 3540 min. (100kHz, 200mT) | 1.75 max. | 242W (100kHz) |

*线圈：ø0.35 2UEW 100Ts

NI limit vs. AL 值(代表例) PC47ETD29 磁心(带空隙)

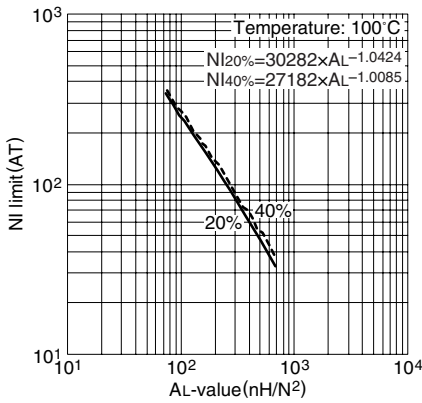

注：该图表所示的极限线表示将相对于磁通量的励磁电流的变化为直线的部分延长，其偏离20%及40%时的磁场强度和AL值的关系。

AL 值 vs. 气隙长度(代表例) PC47ETD29 磁心

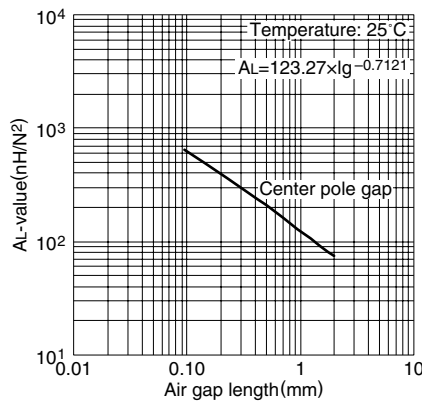

测定条件

- 线圈：ø0.35 2UEW 100Ts
- 频率：1kHz
- 电流：0.5mA

温度上升 vs. 总损耗特性(代表例) ETD29 磁心

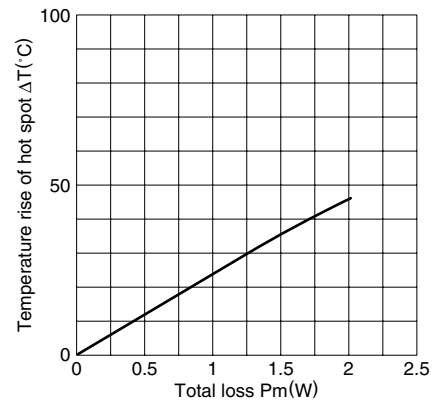

注：温度上升数据是在容积为400x300x300cm的恒温恒湿（25°C, 45%RH.）的室内测定的。

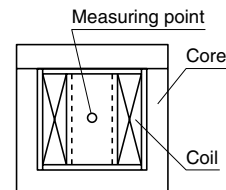

ETD系列 ETD34 磁心

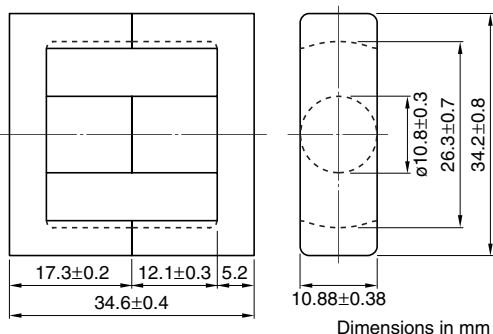

参数

| | | | |
|---------|----------------------|------------------|-------|
| 磁心常数 | C ₁ | mm ⁻¹ | 0.810 |
| 实效磁路长度 | ℓ _e | mm | 78.6 |
| 实效截面积 | A _e | mm ² | 97.1 |
| 实效体积 | V _e | mm ³ | 7630 |
| 中脚截面积 | A _{cp} | mm ² | 91.6 |
| 最小中脚截面积 | A _{cp min.} | mm ² | 86.6 |
| 卷线截面积 | A _{cw} | mm ² | 188 |
| 质量 (组) | | g | 40 |

| 品名 | AL 值 (nH/N ²) | 磁心损耗(W) at 100°C 100kHz, 200mT | 设计例 (顺向型转换器方式) |
|-------------|--|-----------------------------------|-------------------|
| PC47ETD34-Z | 2780±25% (1kHz, 0.5mA)* 4190 min. (100kHz, 200mT) | 2.52 max. | 321W (100kHz) |

* 线圈 : ø0.35 2UEW 100Ts

NI limit vs. AL 值(代表例) PC47ETD34 磁心(带空隙)

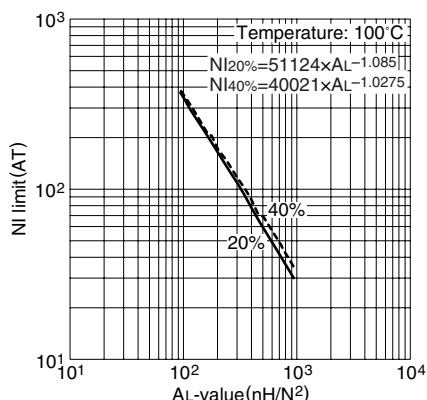

注：该图表所示的极限线表示将相对于磁通量的励磁电流的变化为直线的部分延长，其偏离20%及40%时的磁场强度和AL值的关系。

AL 值 vs. 气隙长度(代表例) PC47ETD34 磁心

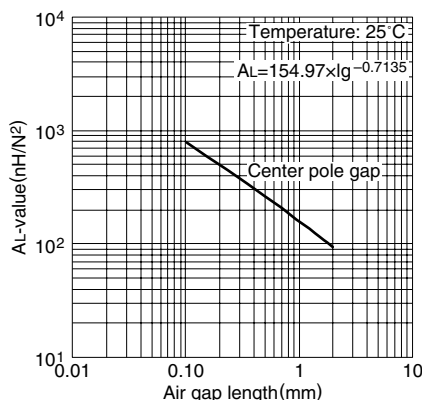

测定条件
 • 线圈 : ø0.35 2UEW 100Ts
 • 频率 : 1kHz
 • 电流 : 0.5mA

温度上升 vs. 总损耗特性(代表例) ETD34 磁心

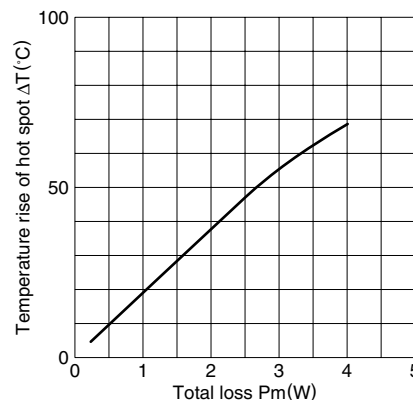

注：温度上升数据是在容积为400x300x300cm的恒温恒湿 (25°C, 45%(%)RH.) 的室内测定的。

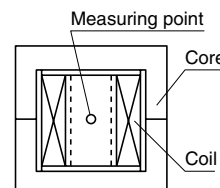

ETD系列 ETD39磁心

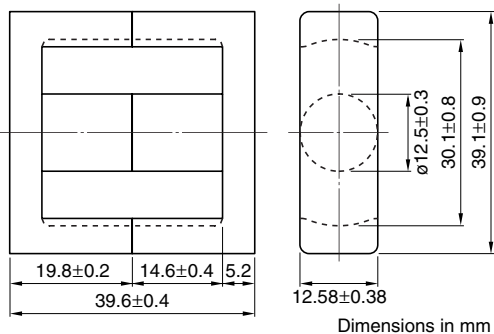

参数

| | | | |
|---------|----------------------|------------------|-------|
| 磁心常数 | C ₁ | mm ⁻¹ | 0.737 |
| 实效磁路长度 | ℓ _e | mm | 92.1 |
| 实效截面积 | A _e | mm ² | 125 |
| 实效体积 | V _e | mm ³ | 11500 |
| 中脚截面积 | A _{cp} | mm ² | 123 |
| 最小中脚截面积 | A _{cp min.} | mm ² | 117 |
| 卷线截面积 | A _{cw} | mm ² | 257 |
| 质量 (组) | | g | 60 |

| 品名 | AL值 (nH/N ²) | 磁心损耗(W) at 100°C 100kHz, 200mT | 设计例 (顺向型转换器方式) |
|-------------|--|-----------------------------------|-------------------|
| PC47ETD39-Z | 3150±25% (1kHz, 0.5mA)* 4600 min. (100kHz, 200mT) | 3.96 max. | 450W (100kHz) |

*线圈: ø0.35 2UEW 100Ts

NI limit vs. AL 值(代表例) PC47ETD39 磁心(带空隙)

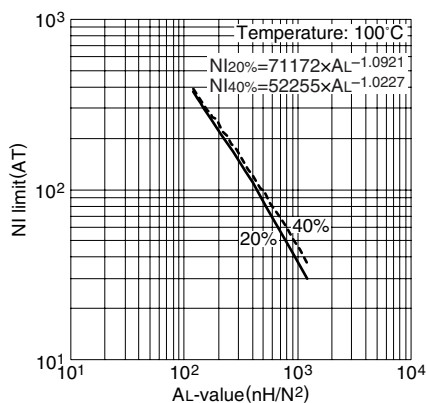

注: 该图表所示的极限线表示将相对于磁通量的励磁电流的变化为直线的部分延长, 其偏离20%及40%时的磁场强度和AL值的关系。

AL 值 vs. 气隙长度(代表例) PC47ETD39 磁心

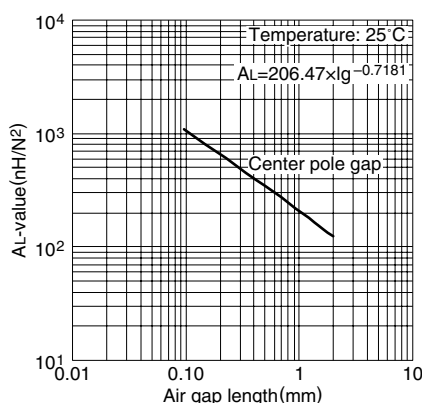

测定条件
 • 线圈: ø0.35 2UEW 100Ts
 • 频率: 1kHz
 • 电流: 0.5mA

温度上升 vs. 总损耗特性(代表例) ETD39 磁心

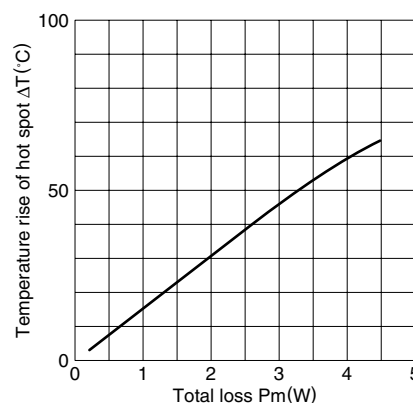

注: 温度上升数据是在容积为400x300x300cm的恒温恒湿 (25°C, 45%(%)RH.) 的室内测定的。

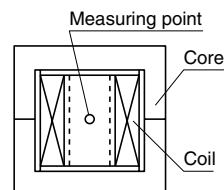

ETD系列 ETD44 磁心

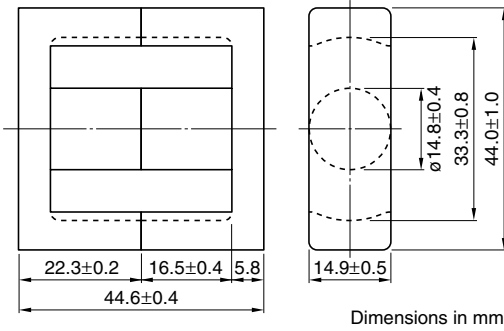

参数

| | | | |
|---------|----------------------|------------------|-------|
| 磁心常数 | C ₁ | mm ⁻¹ | 0.589 |
| 实效磁路长度 | ℓ _e | mm | 103 |
| 实效截面积 | A _e | mm ² | 175 |
| 实效体积 | V _e | mm ³ | 18000 |
| 中脚截面积 | A _{cp} | mm ² | 172 |
| 最小中脚截面积 | A _{cp min.} | mm ² | 163 |
| 卷线截面积 | A _{cw} | mm ² | 305 |
| 质量 (组) | | g | 94 |

| 品名 | AL 值 (nH/N ²) | 磁心损耗(W) at 100°C 100kHz, 200mT | 设计例 (顺向型转换器方式) |
|-------------|--|-----------------------------------|-------------------|
| PC47ETD44-Z | 4000±25% (1kHz, 0.5mA)* 5760 min. (100kHz, 200mT) | 6.2 max. | 581W (100kHz) |

* 线圈 : ø0.35 2UEW 100Ts

NI limit vs. AL 值(代表例) PC47ETD44 磁心(带空隙)

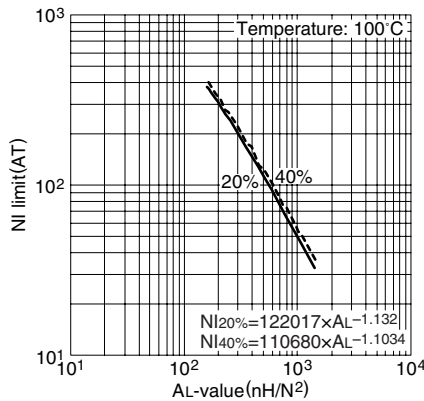

注：该图表所示的极限线表示将相对于磁通量的励磁电流的变化为直线的部分延长，其偏离20%及40%时的磁场强度和AL值的关系。

AL 值 vs. 气隙长度(代表例) PC47ETD44 磁心

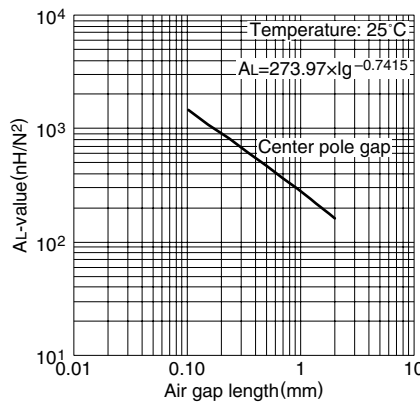

测定条件
 • 线圈 : ø0.35 2UEW 100Ts
 • 频率 : 1kHz
 • 电流 : 0.5mA

温度上升 vs. 总损耗特性(代表例) ETD44 磁心

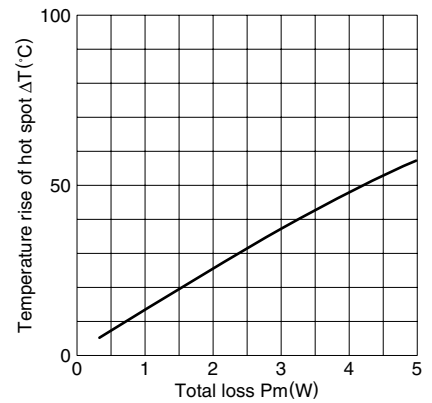

注：温度上升数据是在容积为400x300x300cm的恒温恒湿 (25°C, 45%(%)RH.) 的室内测定的。

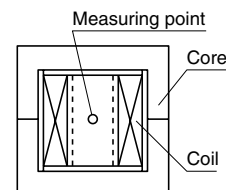

ETD系列 ETD49磁心

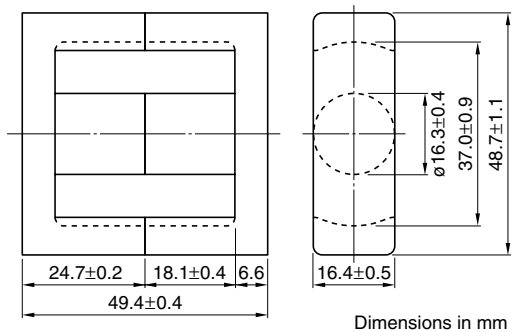

参数

| | | | |
|---------|----------------------|------------------|-------|
| 磁心常数 | C ₁ | mm ⁻¹ | 0.535 |
| 实效磁路长度 | ℓ _e | mm | 114 |
| 实效截面积 | A _e | mm ² | 213 |
| 实效体积 | V _e | mm ³ | 24300 |
| 中脚截面积 | A _{cp} | mm ² | 209 |
| 最小中脚截面积 | A _{cp min.} | mm ² | 199 |
| 卷线截面积 | A _{cw} | mm ² | 375 |
| 质量 (组) | | g | 124 |

| 品名 | AL值 (nH/N ²) | 磁心损耗(W) at 100°C 100kHz, 200mT | 设计例 (顺向型转换器方式) |
|-------------|--|-----------------------------------|-------------------|
| PC47ETD49-Z | 4440±25% (1kHz, 0.5mA)* 6340 min. (100kHz, 200mT) | 10.25 max. | 692W (100kHz) |

*线圈: ø0.35 2UEW 100Ts

NI limit vs. AL 值(代表例) PC47ETD49 磁心(带空隙)

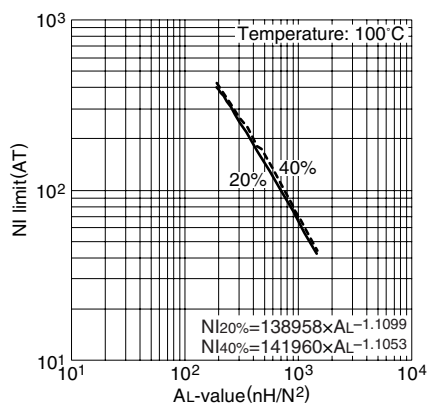

注: 该图表所示的极限线表示将相对于磁通量的励磁电流的变化为直线的部分延长, 其偏离20%及40%时的磁场强度和AL值的关系。

AL 值 vs. 气隙长度(代表例) PC47ETD49 磁心

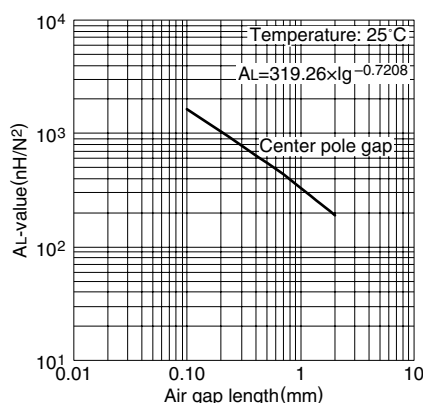

测定条件
 • 线圈: ø0.35 2UEW 100Ts
 • 频率: 1kHz
 • 电流: 0.5mA

温度上升 vs. 总损耗特性(代表例) ETD49 磁心

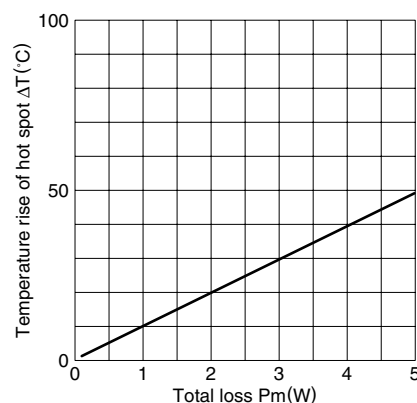

注: 温度上升数据是在容积为400x300x300cm的恒温恒湿 (25°C, 45%RH.) 的室内测定的。

